

OUT OF THE SWITCH



alphaplate

# AUTHENTIC

## L'AMBIZIONE DI CHI GUARDA LONTANO

L'anima delle nostre collezioni affonda le sue radici tra le onde del mare, nella solitudine armoniosa e autentica di spazi sconfinati, cullata dai suoni della vita marina, dai suoi slanci luminosi in superficie e quelli più nascosti, immersi nella silenziosa profondità degli abissi incontaminati. Lo spirito di Alphaplate ha solcato i mari in yacht lussuosi, impreziosendo pareti e supporti di ambienti eleganti su mari cristallini e attraversando ORIZZONTI mozzafiato, imponendosi nel tempo come punto di riferimento e ispirazione nel settore nautico. Viaggio dopo viaggio, ciò che era nato per essere destinato al mare e a prestigiose imbarcazioni di lusso ha iniziato a far parte di un sogno più ampio e di un desiderio ambizioso: esplorare nuovi SPAZI e dare nuove espressioni all'esclusività di un'esperienza visionaria. Alphaplate nasce così, da un'intuizione "Out Of The Switch" in cui l'eleganza marina lascia le onde e diviene parte integrante dell'armonia domestica.



INTRO

INDICE

QPLATE

KPLATE

HPLATE

CONTAMINAZIONI

YPLATE

YPLATE67

PRESE

MATERIALI

FINITURE

SPECIFICHE

INDICE

INTRO

INDICE

QPLATE

KPLATE

HPLATE

CONTAMINAZIONI

YPLATE

YPLATE67

PRESE

MATERIALI

FINITURE

SPECIFICHE

INDICE

Dopo averla vissuta, amata e compresa abbiamo deciso di raccogliere tutta l'esperienza maturata sul mare e portarla nell'intimità degli ambienti domestici con delle collezioni di pulsantiere che esprimessero in ogni dettaglio il Made in Italy, marchio universalmente riconosciuto di Eccellenza. La qualità assoluta dei materiali, gli artigiani che le lavorano, la versatilità di un design innovativo, la robustezza e la tecnologia e la ricerca lunga e ultimata ma anche si è spinta audaci ma affa-

design innovativi, audaci, l'affidabilità che sintetizzano una tradizione secolare. nostra è stata e ragionata, mai tora in divenire, lungo le strade scintillanti dell'innovazione, in cerca di un prodotto che rappresentasse un'esperienza tattile sensoriale del tutto nuova, con una funzionalità e una praticità all'altezza delle emozioni in grado di suscitare. Volevamo che un oggetto comune di uso quotidiano si trasformasse in un'opera di design. Una sfida squisitamente italiana per ispirare ed incuriosire le nuove generazioni, traghettandole verso una nuova sensibilità stilistica ed imprenditoriale.

**MADE IN  
ITALY**



INTRO

INDICE

QPLATE

KPLATE

HPLATE

CONTAMINAZIONI

YPLATE

YPLATE67

PRESE

MATERIALI

FINITURE

SPECIFICHE

INDICE

Una visione fuori dagli schemi  
e un prodotto che guarda  
lontano e diventa il faro  
di una nuova idea di lusso.



un catalogo di opzioni in cui riconoscere le proprie sfumature e riprodurle in un prodotto di uso quotidiano a cui abbiamo dato una nuova dignità e di prestigio, eleggendolo di fatto ad oggetto di design funzionale. Le nostre collezioni sono nate per dare una risposta sentita ad una richiesta silenziosa perché forseritenuta finora irrealizzabile: fondere praticità, estetica, qualità, innovazione, tradizione. Una risposta che ora c'è.

Abbiamo dedicato attenzione alla customizzazione delle linee rendendole versatili e disponibili in un'ampissima gamma di finiture e possibilità di configurazione. La nostra idea è regalare una voce unica ad ogni ambiente, offrire

INTRO

**INDICE**

QPLATE

KPLATE

HPLATE

CONTAMINAZIONI

YPLATE

YPLATE67

PRESE

MATERIALI

FINITURE

SPECIFICHE

◀ INDICE ▶



**2** INTRO

**9** INDICE

**12** QPLATE

**22** KPLATE

**30** HPLATE

**40** CONTAMINAZIONI

**48** YPLATE

**54** YPLATE 67

**58** PRESE

**60** MATERIALI

**64** FINITURE

**72** SPECIFICHE

Un viaggio nel design, dove la funzionalità diventa un'esperienza multisensoriale. Collezioni originali, evoluzioni intrise di un carattere unico per un lusso che sa essere discreto e che è il risultato di uno studio paziente, di una sperimentazione coraggiosa e di una visione che ha puntato ad un unico obiettivo: l'eccellenza.

# ALPHA PLATE

## COLLECTION

INTRO

**INDICE**

QPLATE

KPLATE

HPLATE

CONTAMINAZIONI

YPLATE

YPLATE67

PRESE

MATERIALI

FINITURE

SPECIFICHE

◀ INDICE ▶

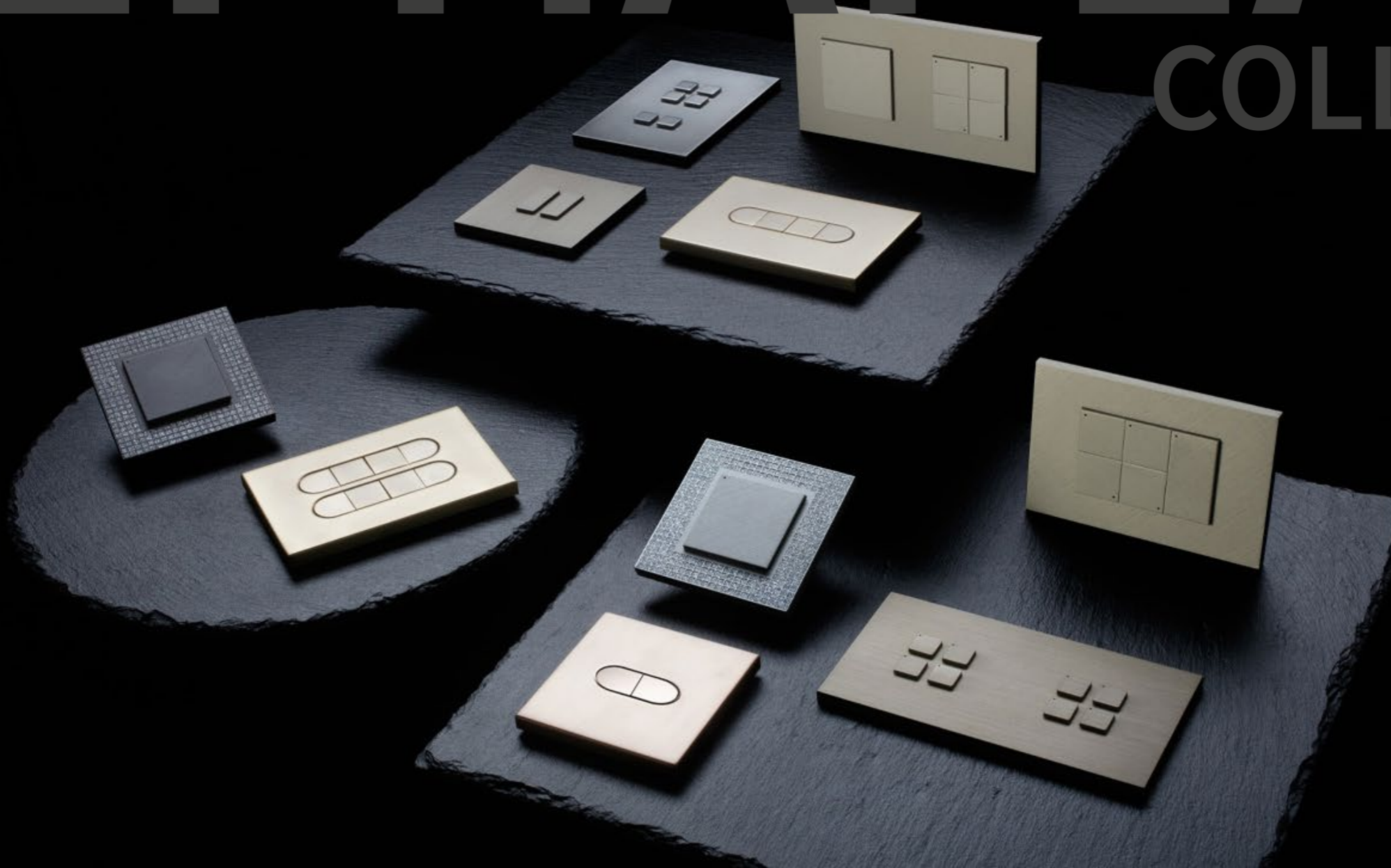

# QPLATE



INTRO

INDICE

**QPLATE**

KPLATE

HPLATE

CONTAMINAZIONI

YPLATE

YPLATE67

PRESE

MATERIALI

FINITURE

SPECIFICHE

◀ INDICE ▶

# EXPERIENCE

LA DELICATEZZA DI UN'ESTETICA  
CONCRETA, L'ABBRACCIO  
ARMONIOSO TRA TASTI  
E STRUTTURA CHE LI ACCOGLIE.

INTRO

INDICE

**QPLATE**

KPLATE

HPLATE

CONTAMINAZIONI

YPLATE

YPLATE67

PRESE

MATERIALI

FINITURE

SPECIFICHE

INDICE

## QPLATE

Particolari e forme  
che ridefiniscono lo stile  
di un ambiente.

La superficie liscia e i tasti a filo a forma di mezzaluna impreziosiscono la cornice smussata donando morbidezza ad un elemento che esprime il suo fascino con discrezione, con una personalizzazione totale di colori e pulsanti a renderla ancora più attraente. Una grazia ricercata che non oscura la funzionalità, con la retroilluminazione delle icone a suggellare un connubio perfetto tra estetica e praticità.



# EMOTIONS

PROGETTATA  
PER EMOZIONARTI.



INTRO

INDICE

**QPLATE**

KPLATE

HPLATE

CONTAMINAZIONI

YPLATE

YPLATE67

PRESE

MATERIALI

FINITURE

SPECIFICHE

◀ INDICE ▶

# EXTREME VERSATILITY

INTRO

INDICE

**QPLATE**

KPLATE

HPLATE

CONTAMINAZIONI

YPLATE

YPLATE67

PRESE

MATERIALI

FINITURE

SPECIFICHE

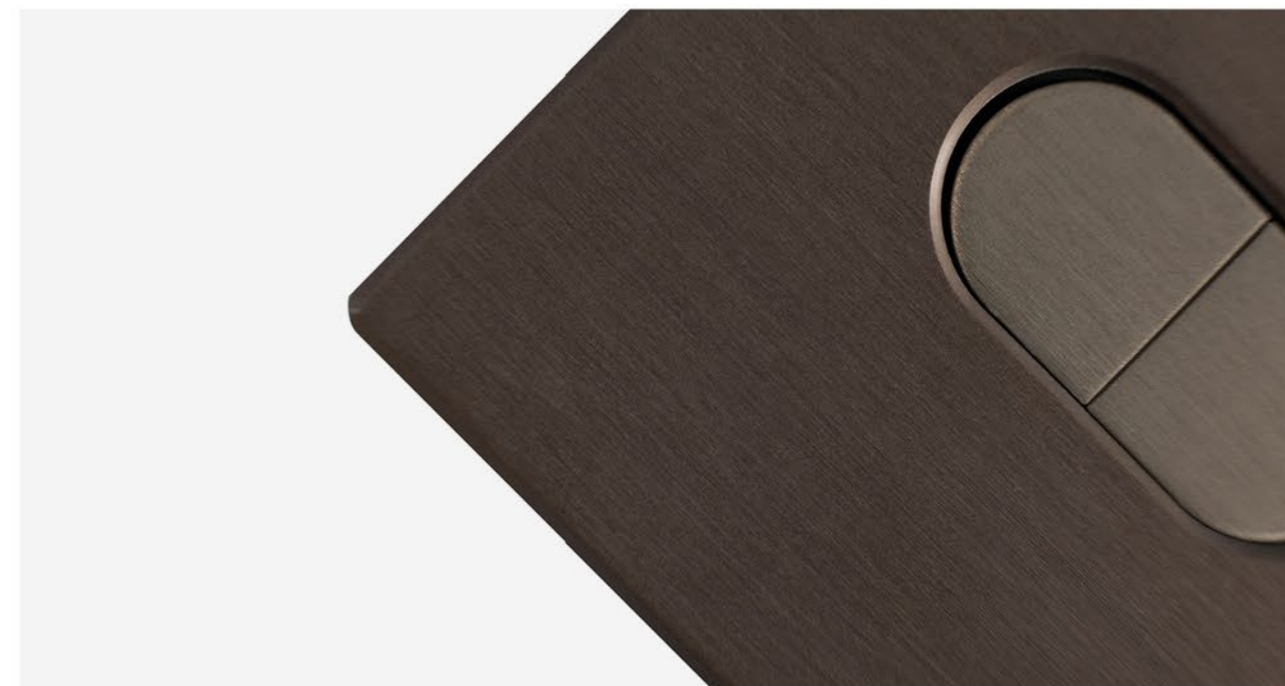
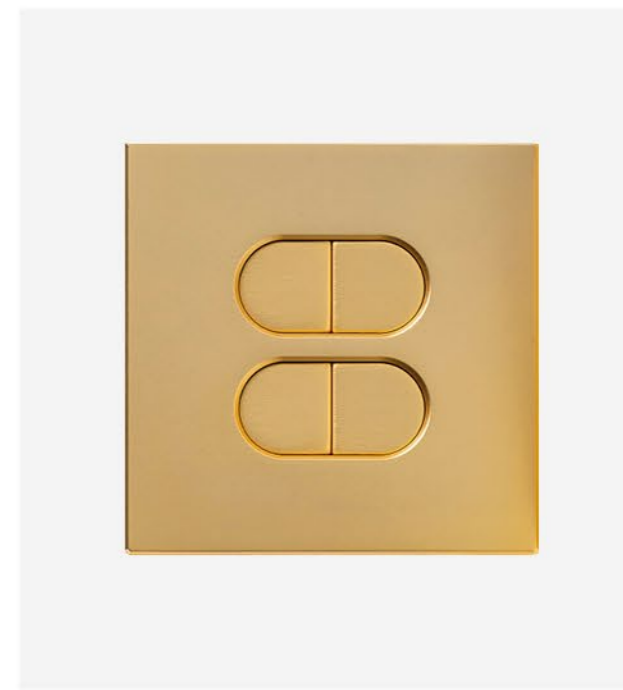

# CREATIVITY

UN'ESSENZA DISTINTIVA ED  
UNA FORTE IDENTITÀ: IL RISULTATO  
DI UN INSTANCABILE IMPEGNO  
NELLA RICERCA.

INTRO

INDICE

QPLATE

KPLATE

HPLATE

CONTAMINAZIONI

YPLATE

YPLATE67

PRESE

MATERIALI

FINITURE

SPECIFICHE

INDICE

La dimostrazione del nostro impegno nello sviluppo e dell'investimento nella ricerca di nuovi alfabeti stilistici ha volto la nostra attenzione verso le voci emergenti nel campo del design, abbracciando e ispirando le tendenze di stile proprie delle nuove generazioni.

# KPLATE

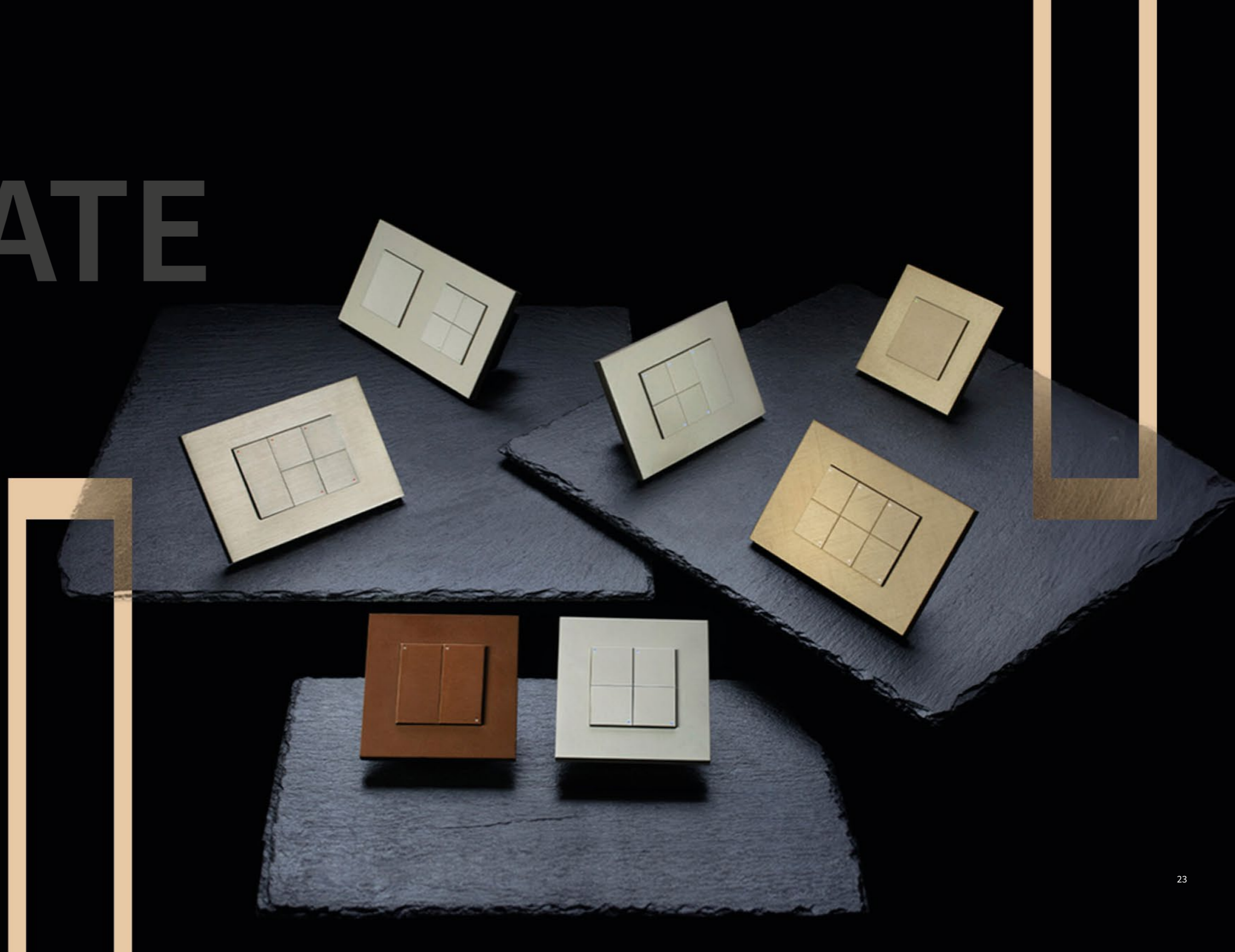

INTRO

INDICE

QPLATE

**KPLATE**

HPLATE

CONTAMINAZIONI

YPLATE

YPLATE67

PRESE

MATERIALI

FINITURE

SPECIFICHE

◀ INDICE ▶

# DIFFERENT

L'UNICITÀ DI UN'INTUIZIONE  
CHE PUOI RICONOSCERE  
AD OCCHI CHIUSI:  
È SUFFICIENTE SFIORARLA.

INTRO

INDICE

QPLATE

**KPLATE**

HPLATE

CONTAMINAZIONI

YPLATE

YPLATE67

PRESE

MATERIALI

FINITURE

SPECIFICHE

INDICE

## KPLATE

Evoluzione tra tecnologia  
e design.

La robustezza di un prodotto che riesce a comunicare affidabilità e resistenza e al tempo stesso delicatezza ed eleganza, donando personalità ad ogni ambiente. I tasti soft touch rendono la sensazione tattile protagonista, trasformando un gesto ordinario in un'esperienza estetica improvvisa e sorprendente. La versatilità di una personalizzazione estrema che comprende forme e colori, la sicurezza di ritrovarne inalterata l'anima in ogni combinazione.



# I < FEELING

SFIORA UN UNIVERSO  
DI SENSAZIONI.

INTRO

INDICE

QPLATE

**KPLATE**

HPLATE

CONTAMINAZIONI

YPLATE

YPLATE67

PRESE

MATERIALI

FINITURE

SPECIFICHE



< INDICE >



- INTRO
- INDICE
- QPLATE
- KPLATE**
- HPLATE
- CONTAMINAZIONI
- YPLATE
- YPLATE67
- PRESE
- MATERIALI
- FINITURE
- SPECIFICHE

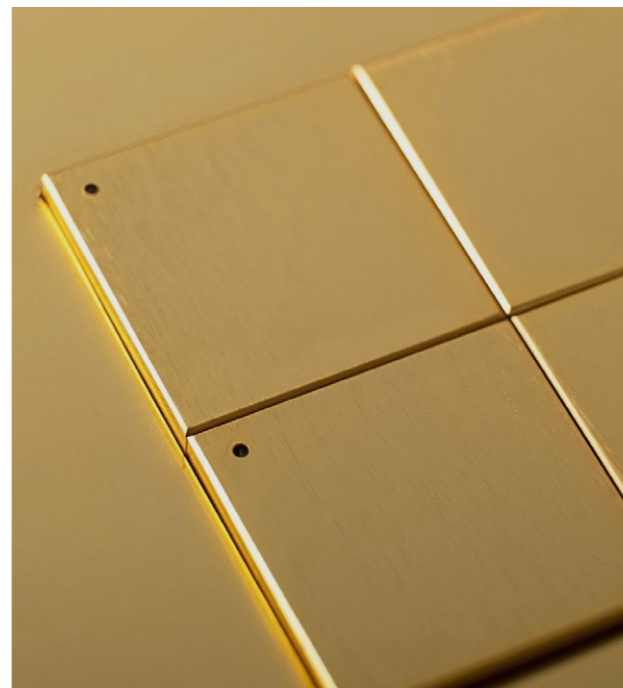
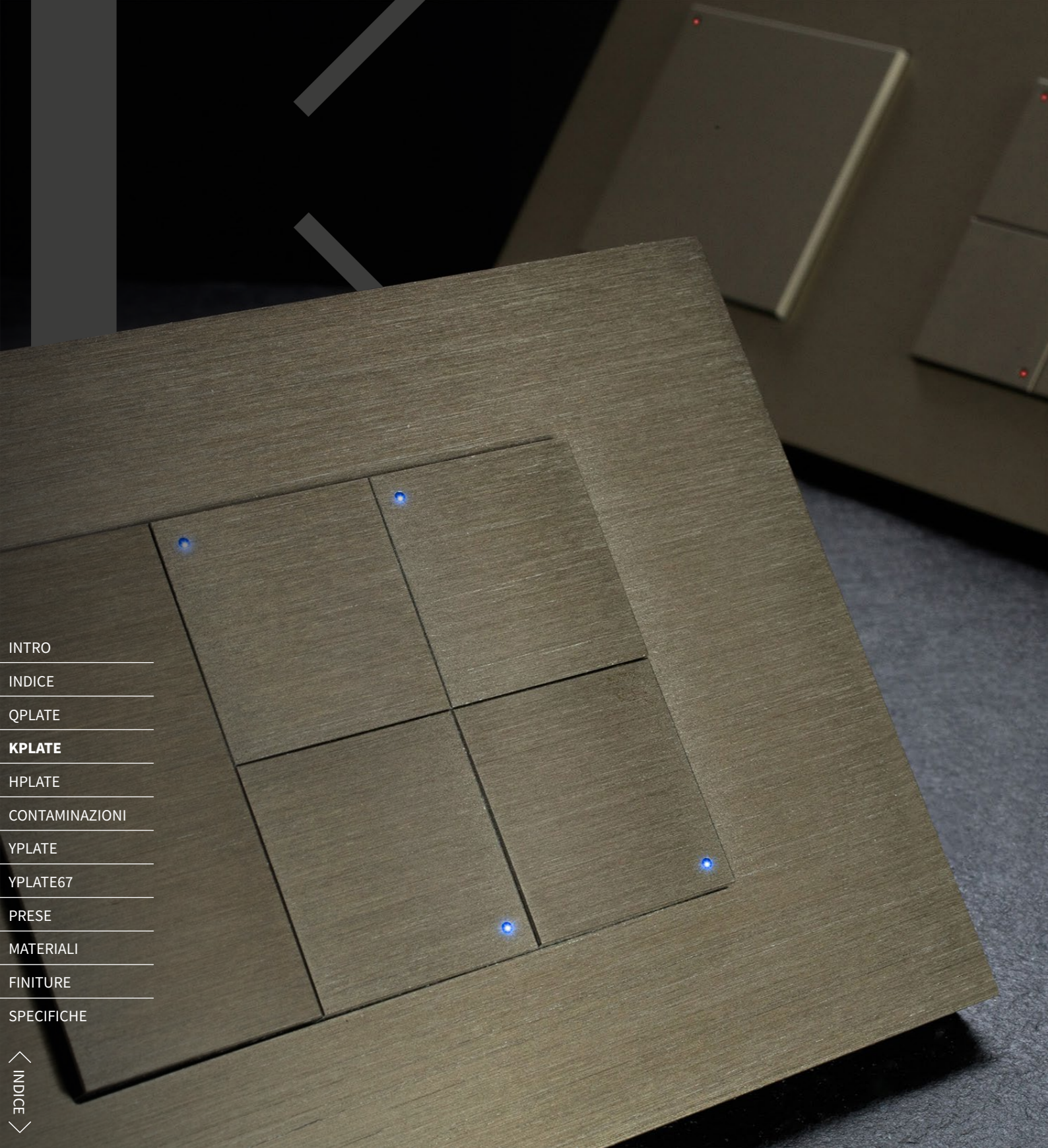

# H HPLATE

INFINITE OPZIONI CHE SANNO  
ADEGUARSI AL TUO STILE  
E AI TUOI DESIDERI.

INTRO

INDICE

QPLATE

KPLATE

**HPLATE**

CONTAMINAZIONI

YPLATE

YPLATE67

PRESE

MATERIALI

FINITURE

SPECIFICHE

◀  
INDICE  
▶

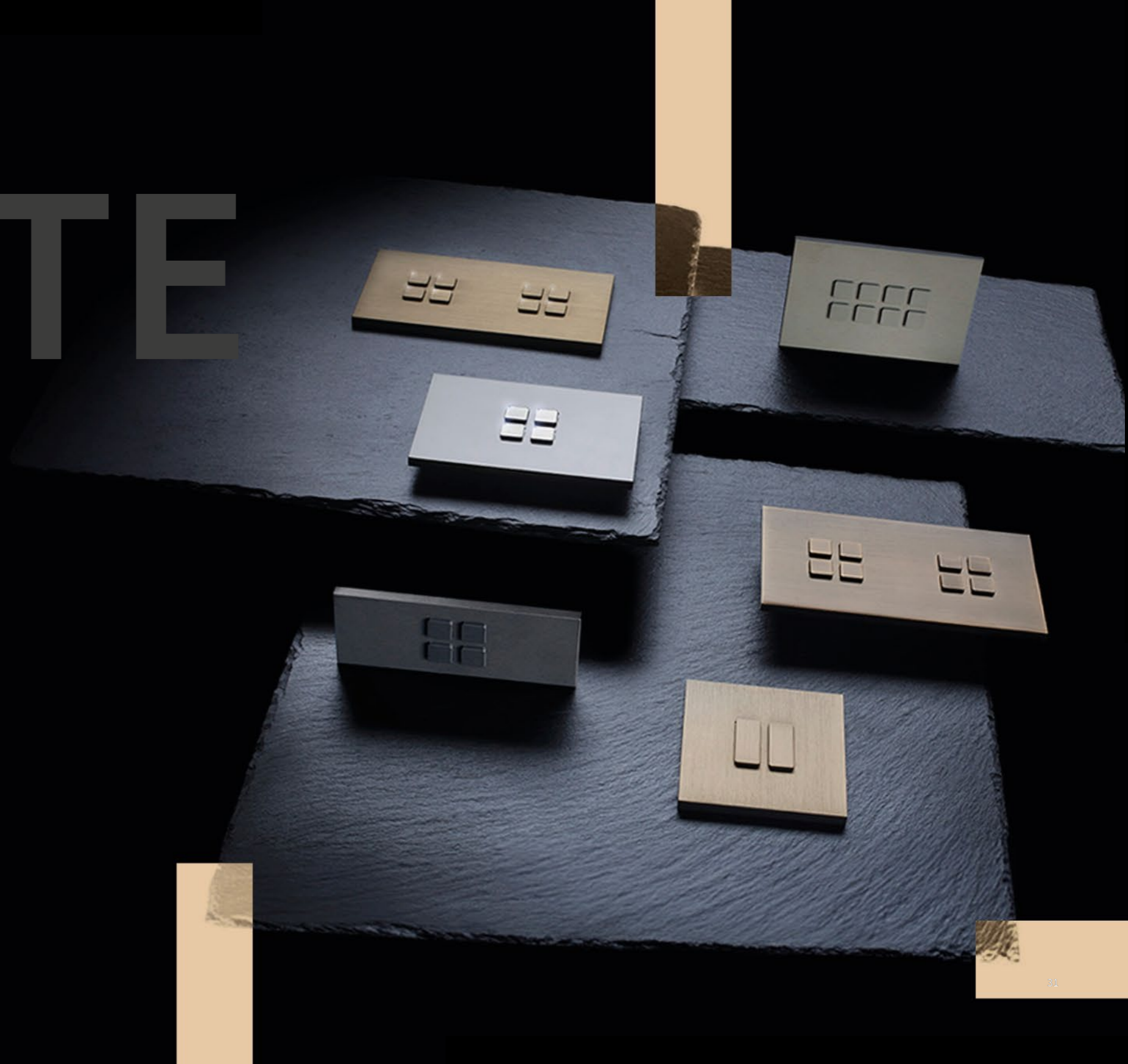



INTRO

INDICE

QPLATE

KPLATE

**HPLATE**

CONTAMINAZIONI

YPLATE

YPLATE67

PRESE

MATERIALI

FINITURE

SPECIFICHE

INDICE

GLI SPAZI RISTRETTI SONO SEMPRE  
STATI UN OSTACOLO PER UN DESIGN  
DI QUALITÀ. ORA NON PIÙ.

La fluidità delle linee scorre lungo la superficie, amalgamandosi con i pulsanti, creando un'esperienza multisensotiale unica, piacevole e sorprendente. L'accensione è accompagnata da un feedback luminoso che può esprimersi con un'illuminazione puntuale o con una suggestiva retroilluminazione a fungo.

## HPLATE

Idee che donano al lusso  
prospettive diverse

# H CUSTOMIZE

L'IMBARAZZO DELLA SCELTA.

INTRO

INDICE

QPLATE

KPLATE

**HPLATE**

CONTAMINAZIONI

YPLATE

YPLATE67

PRESE

MATERIALI

FINITURE

SPECIFICHE

◀  
INDICE  
▶



- INTRO
- INDICE
- QPLATE
- KPLATE
- HPLATE**
- CONTAMINAZIONI
- YPLATE
- YPLATE67
- PRESE
- MATERIALI
- FINITURE
- SPECIFICHE

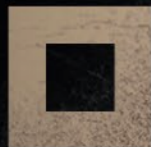

LA VERSATILITÀ DI FORME E COLORI,  
 FINITURE SPECIALI, PERSONALIZZAZIONE  
 TOTALE DEI PULSANTI PER UNA  
 CONFIGURAZIONE CHE SA ASCOLTARE  
 LA VOCE DELLA TUA PERSONALITÀ.



Tasti di ogni forma, dalle linee più sinuose a quelle più decise, nel numero e con il tipo di backlit più congeniale alle tue esigenze per una personalizzazione che copra ogni dettaglio.



- INTRO
- INDICE
- QPLATE
- KPLATE
- HPLATE**
- CONTAMINAZIONI
- YPLATE
- YPLATE67
- PRESE
- MATERIALI
- FINITURE
- SPECIFICHE

# HPLATE SLIM

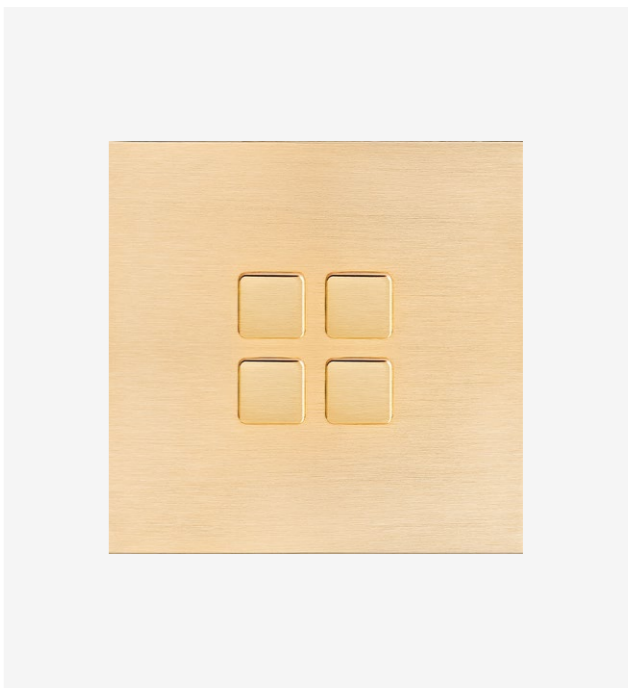

# CONTAMINAZIONI

ORIGINI DIFFERENTI, PERCORSI  
E STORIE DIVERSE PER UN INCONTRO  
RIVOLUZIONARIO.

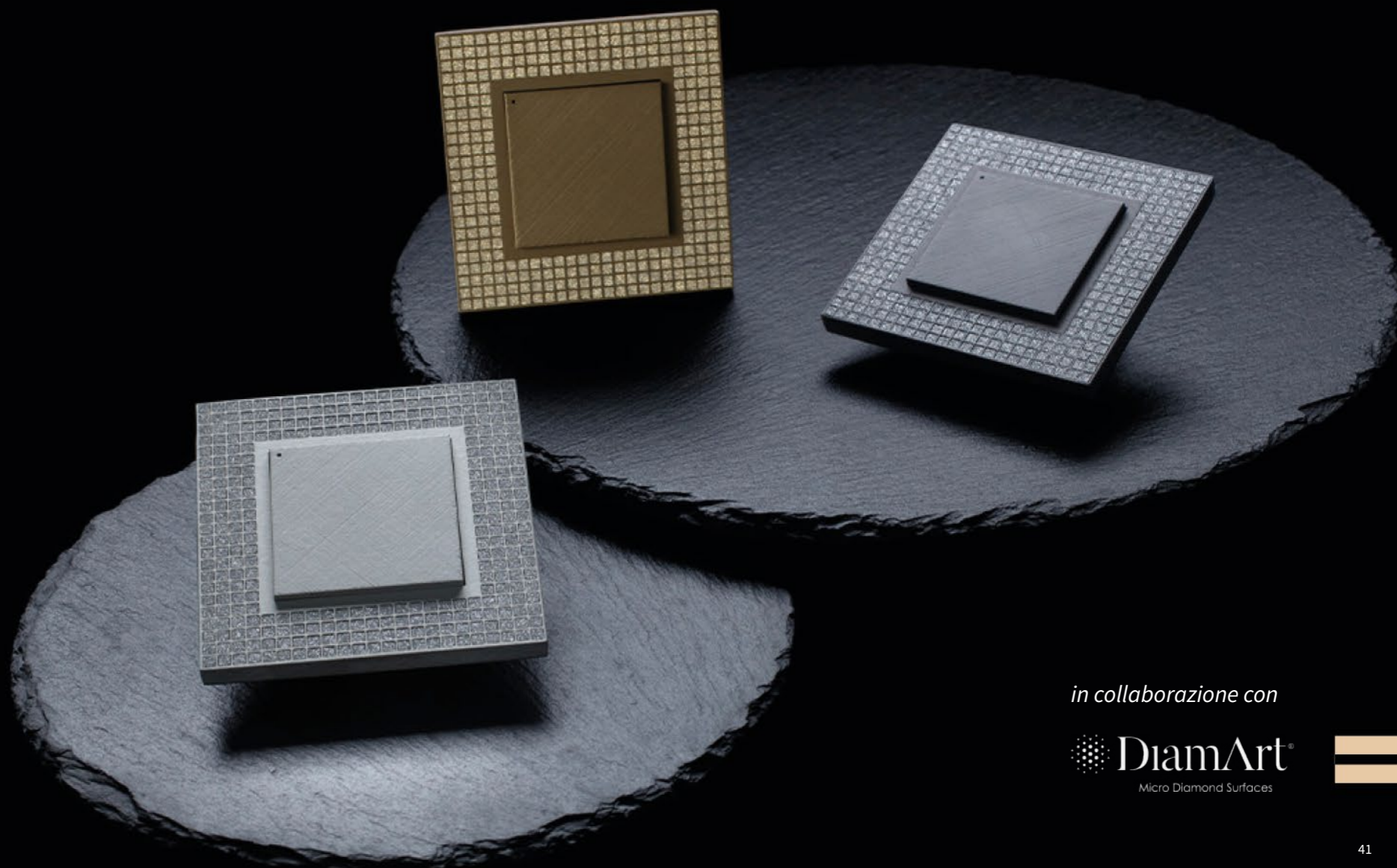

INTRO

INDICE

QPLATE

KPLATE

HPLATE

**CONTAMINAZIONI**

YPLATE

YPLATE67

PRESE

MATERIALI

FINITURE

SPECIFICHE

INDICE

*in collaborazione con*

**DiamArt**<sup>®</sup>  
Micro Diamond Surfaces

INTRO

INDICE

QPLATE

KPLATE

HPLATE

**CONTAMINAZIONI**

YPLATE

YPLATE67

PRESE

MATERIALI

FINITURE

SPECIFICHE

INDICE

# PRECIOUS

FORME GEOMETRICHE PIEGATE  
ALL'ISTINTO DI UN'ISPIRAZIONE  
CHE UNISCE MONDI LONTANI.

Dalla collaborazione con Diamond Art nasce un prodotto innovativo e di enorme prestigio che definisce un nuovo capitolo del lusso. Trecento fori personalizzabili con micro-diamanti di diversi colori arricchiscono la superficie trasformandola in una tela di giochi di luce e di riflessi. Ogni esemplare è certificato con valutazione dei carati e qualità di micro-diamanti, per una perfezione che sorprende.

# DIAMOND

UN GIOIELLO CHE CONQUISTA  
IL TUO SGUARDO.

INTRO

INDICE

QPLATE

KPLATE

HPLATE

**CONTAMINAZIONI**

YPLATE

YPLATE67

PRESE

MATERIALI

FINITURE

SPECIFICHE

◀  
INDICE  
▶

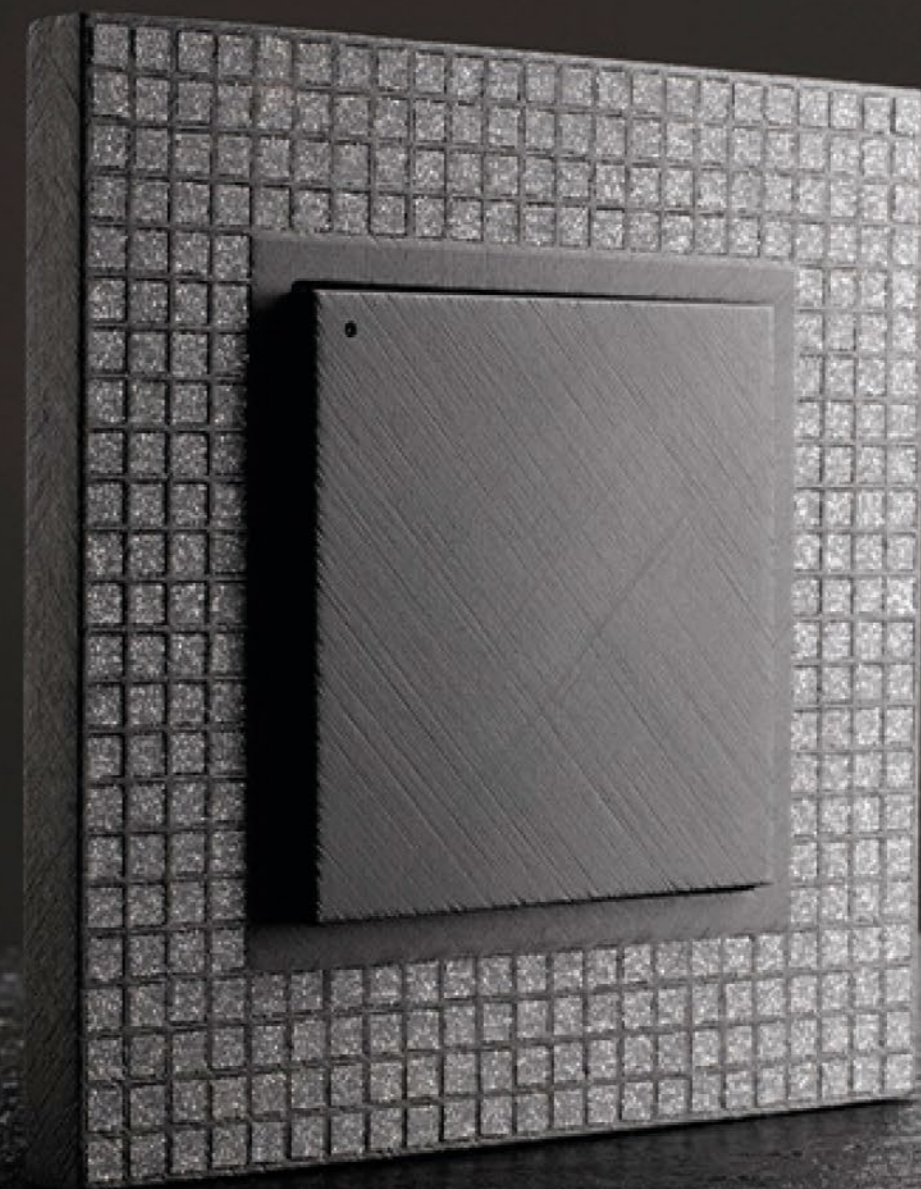

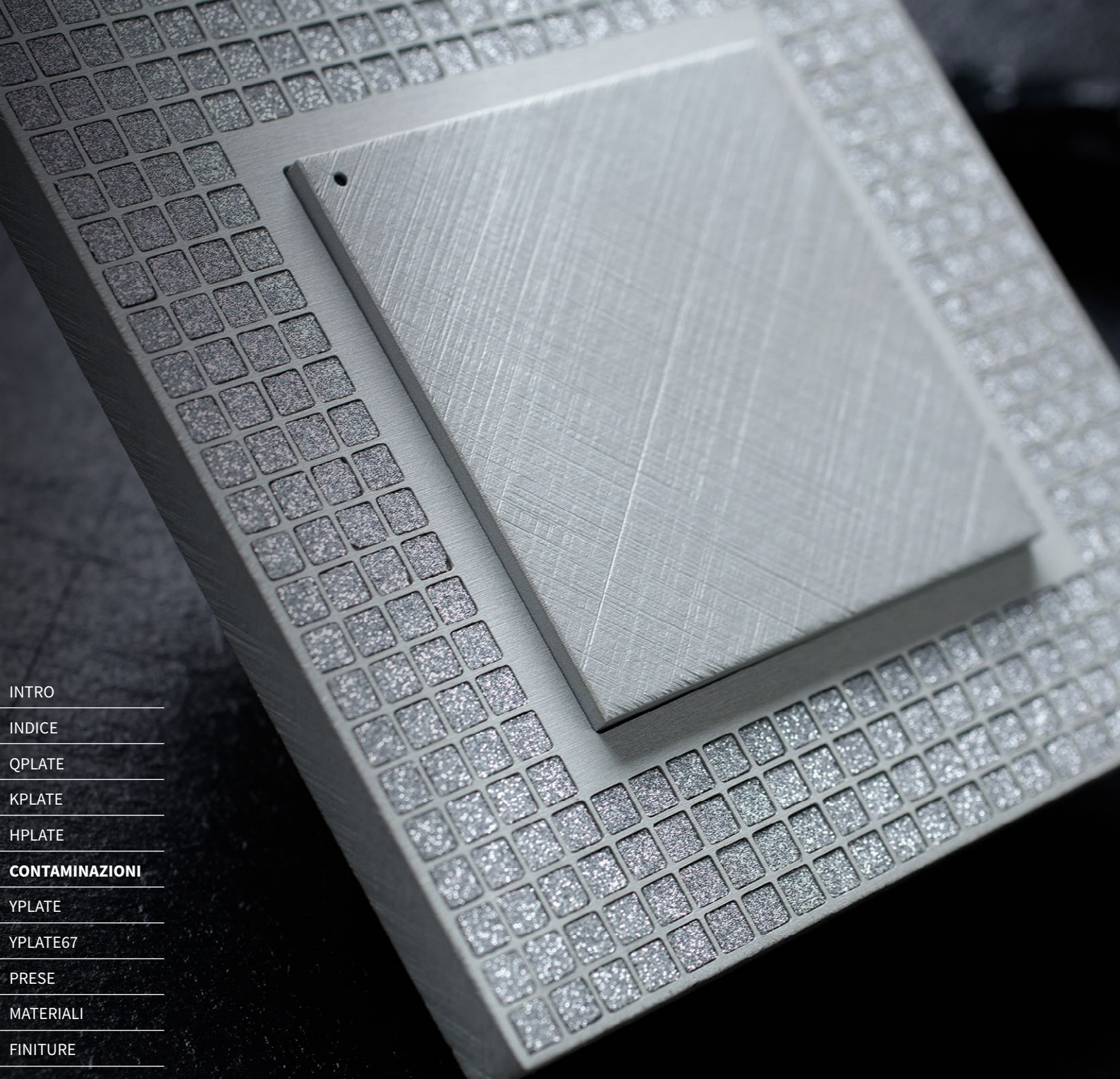

- INTRO
- INDICE
- QPLATE
- KPLATE
- HPLATE
- CONTAMINAZIONI**
- YPLATE
- YPLATE67
- PRESE
- MATERIALI
- FINITURE
- SPECIFICHE

# DIAMOND

< INDICE >

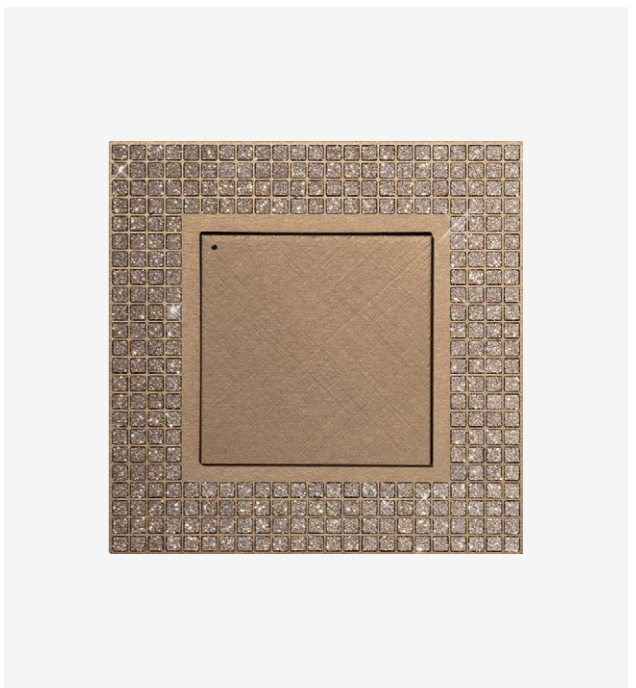



# I YPLATE

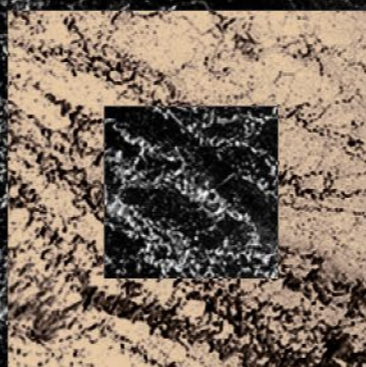

- INTRO
- INDICE
- QPLATE
- KPLATE
- HPLATE
- CONTAMINAZIONI
- YPLATE**
- YPLATE67
- PRESE
- MATERIALI
- FINITURE
- SPECIFICHE

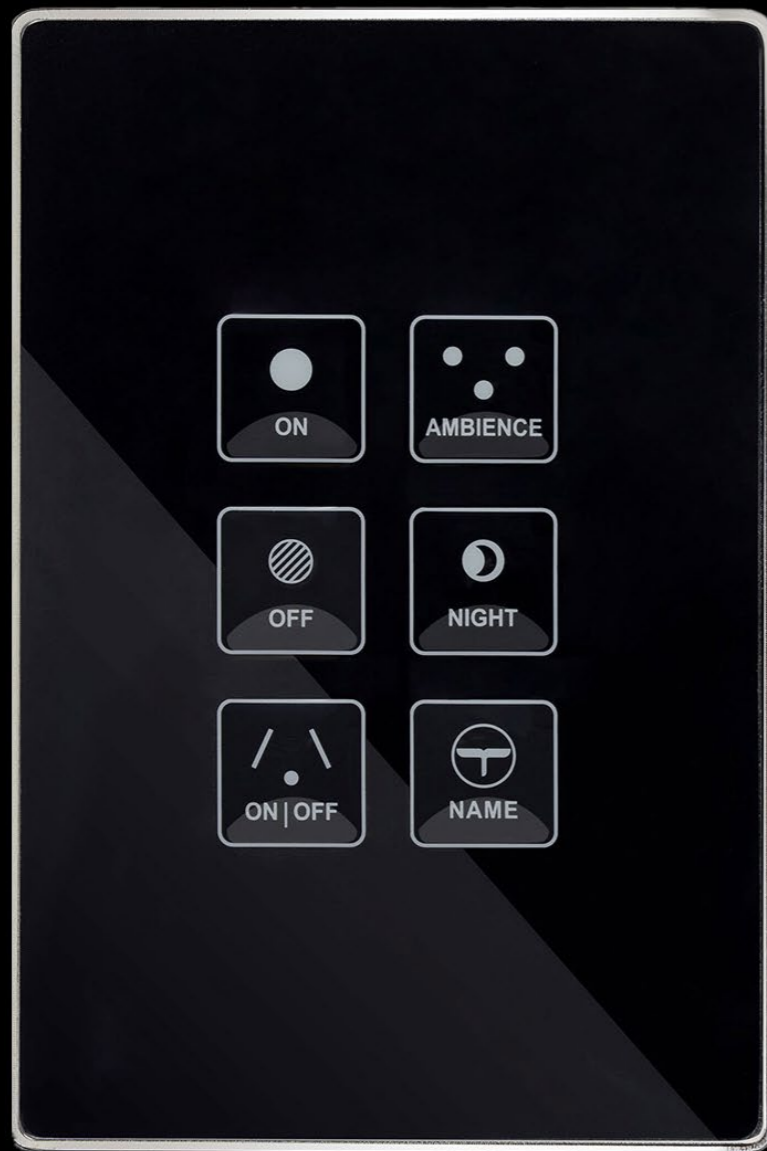

## YPLATE

Minimalismo ricercato per una performance superiore.

ESSENZIALE NELLA FORMA E NELLE DIMENSIONI, PERSONALIZZABILE IN OGNI PARTICOLARE E CON UNA SERIE DI ESCLUSIVI PORTAFRUTTI COORDINATI.



Design accattivante per un'affidabilità ulteriormente implementata da una lavorazione ad hoc che impedisce eventuali ossidazioni interne. Una robustezza che proviene dal mondo degli yacht di lusso, per cui la linea era stata originariamente ideata.

INTRO  
INDICE  
QPLATE  
KPLATE  
HPLATE  
CONTAMINAZIONI  
**YPLATE**  
YPLATE67  
PRESE  
MATERIALI  
FINITURE  
SPECIFICHE

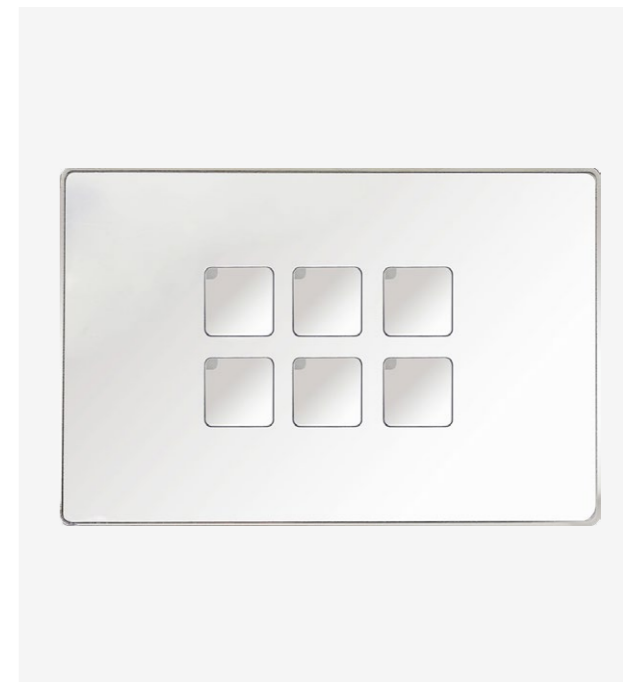

# YPLATE67

ESALTA IL TUO STILE.  
OVUNQUE.

INTRO

INDICE

QPLATE

KPLATE

HPLATE

CONTAMINAZIONI

YPLATE

**YPLATE67**

PRESE

MATERIALI

FINITURE

SPECIFICHE

◀  
INDICE  
▶

LA LINEA PERFETTA PER VIVERE  
L'OUTDOOR CON IL GUSTO E L'ELEGANZA  
DI UN INTERNO DI PRESTIGIO. FINITURE  
PERSONALIZZABILI PER ESPRIMERE  
LA TUA PERSONALITÀ ANCHE  
NELL'ARREDAMENTO ESTERNO.



Zone benessere, spa e arredamenti esterni richiedono accessori con una solidità maggiore, qui assicurata da un'etichetta frontale dotata di altissima resistenza e totale impermeabilizzazione che isola efficacemente le componenti elettroniche.

# PRESE PLATES

INTRO

INDICE

QPLATE

KPLATE

HPLATE

CONTAMINAZIONI

YPLATE

YPLATE67

**PRESE**

MATERIALI

FINITURE

SPECIFICHE

◀ INDICE ▶



## PRESE

Avvolgi la quotidianità  
in una cornice perfetta.

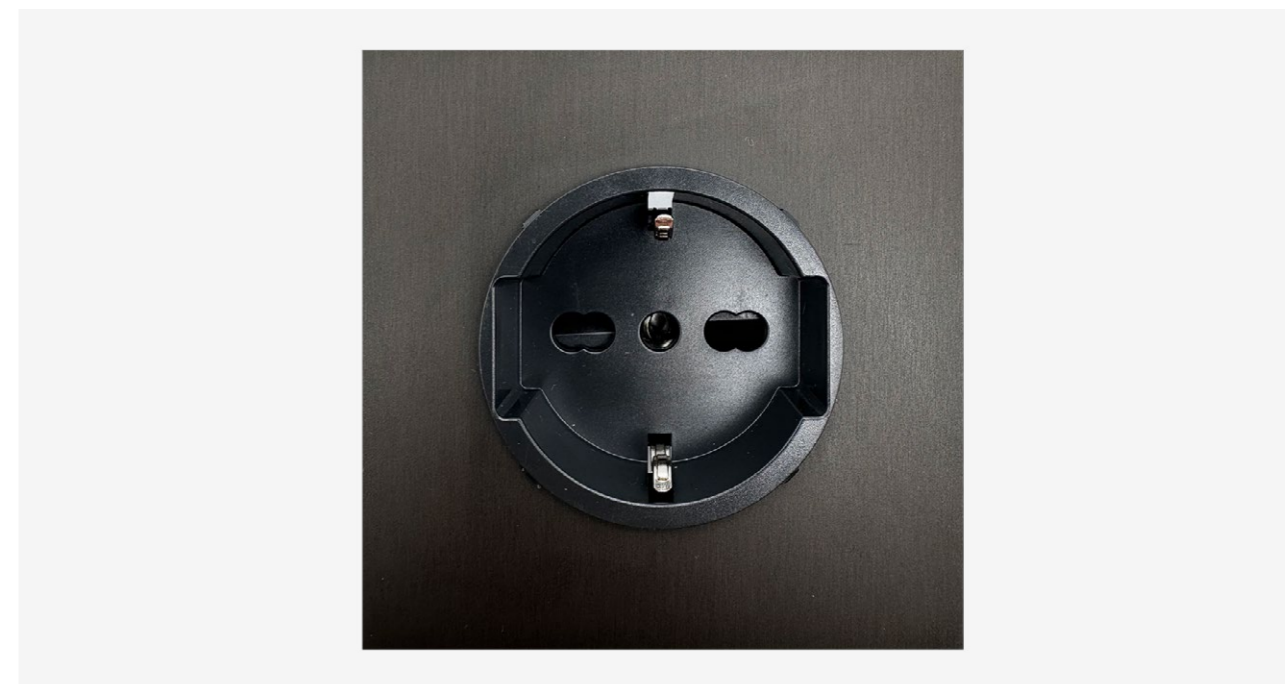

# MATERIALI



INTRO

INDICE

QPLATE

KPLATE

HPLATE

CONTAMINAZIONI

YPLATE

YPLATE67

PRESE

**MATERIALI**

FINITURE

SPECIFICHE

◀ INDICE ▶

# ALLUMINIO

L'alluminio il suo simbolo chimico (Al) date le sue caratteristiche è il metallo più utilizzato, dopo il ferro, per la fabbricazione di milioni di prodotti. Tra le sue principali caratteristiche abbiamo:

INTRO

INDICE

QPLATE

KPLATE

HPLATE

CONTAMINAZIONI

YPLATE

YPLATE67

PRESE

**MATERIALI**

FINITURE

SPECIFICHE

INDICE



## RICICLABILITÀ

L'alluminio può essere riciclato al 100% e infinite volte senza perdere le sue caratteristiche originali che rimangono invariate, anche a seguito di numerose fasi di riciclo, ovvero quando dall'essere alluminio primario il metallo acquista la definizione di "alluminio da riciclo" o "alluminio secondario". Riutilizzabile infinite volte e riciclabile al 100%. Produrre da zero l'alluminio, ha un costo energetico di 13 kWh/kg. La produzione di alluminio riciclato abbatte questo costo del 95%.



## DUTTILITÀ E MALLEABILITÀ

L'alluminio è facilmente lavorabile e adatto a processi di lavorazione sia ad alte che a basse temperature.



## AMAGNETISMO

La poca magnetizzabilità dei materiali usati nei nostri prodotti garantisce un rischio minimo di interferenze magnetiche indesiderate.



## RESISTENZA ALLA CORROSIONE

L'alluminio è un materiale che si ossida immediatamente a contatto con l'aria creando sulla sua superficie una protezione esterna che lo rende particolarmente resistente all'acqua, al vento e ad alcune sostanze chimiche. Questa caratteristica lo rende il metallo più utilizzato dall'industria dei trasporti, dell'edilizia e delle costruzioni. Non richiede vernici protettive, caratteristica che incide positivamente nel peso complessivo dell'oggetto realizzato che risulta così essere più leggero.



## LEGGEREZZA

A parità di volume, l'alluminio pesa circa 1/3 del rame e dell'acciaio.



## ESTETICA

La facilità di rifinitura nelle più svariate tecniche, insieme alla sua luminosità, fa dell'alluminio il materiale perfetto per un catalogo dalle vaste opzioni.



# FINITURE

INTRO

INDICE

QPLATE

KPLATE

HPLATE

CONTAMINAZIONI

YPLATE

YPLATE67

PRESE

MATERIALI

**FINITURE**

SPECIFICHE

◀ INDICE ▶



## ANODIZZAZIONE

Anodizzazione o ossidazione anodica, applicabile esclusivamente sull'alluminio, è un processo elettrochimico non spontaneo attraverso cui viene a formarsi, sulla superficie dell'alluminio, uno strato protettivo in grado di rinforzarne la resistenza alla corrosione. Il trattamento di anodizzazione tecnica delle leghe di alluminio può essere fornito sia con il colore naturale dell'alluminio, sia colorato; viene richiesto anche per le sue doti estetiche quando l'aspetto visivo è un fattore decisivo che va preservato nel tempo. Lo scopo del trattamento di anodizzazione consiste in un miglioramento delle proprietà di durezza superficiale, di resistenza all'usura e all'abrasione e in una valorizzazione estetica del manufatto.

## VERNICIATURA

La verniciatura è realizzata a spruzzo con vernici ad alta resistenza e trattamenti di fondo per ancoraggio al materiale metallico sottostante. Viene eseguita in ambiente protetto per evitare polveri e la vernice viene direttamente nebulizzata sulla superficie da trattare.

## GALVANIZZAZIONE

### **Cromatura, Nichelatura, Bronzatura, Doratura**

Processo industriale consistente nel ricoprire un manufatto metallico con uno strato sottile e fortemente aderente di un altro metallo allo scopo di proteggerlo dalla corrosione, ma anche un metodo efficace per aggiungere eleganti finiture metalliche a prodotti industriali, artistici o di design.

## ANODIZED FINISHES

### FINITURA OPACA

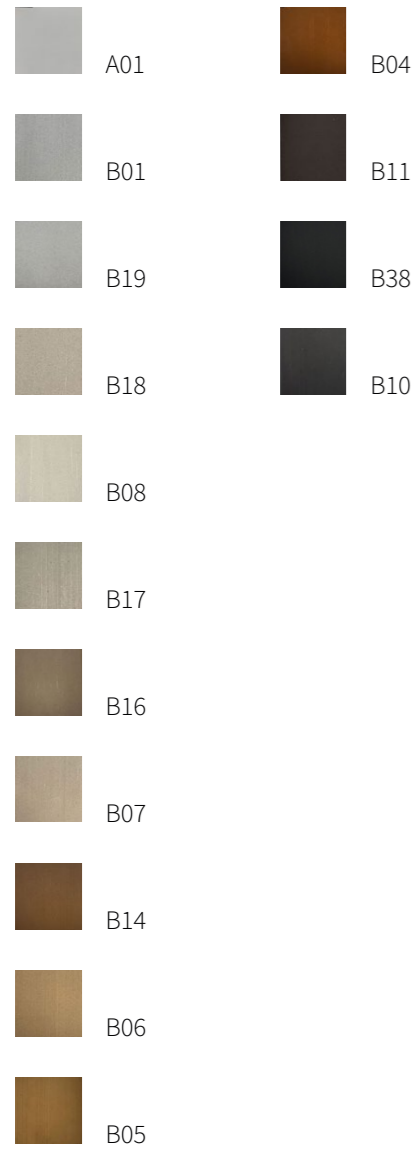

### FINITURA LUCIDA

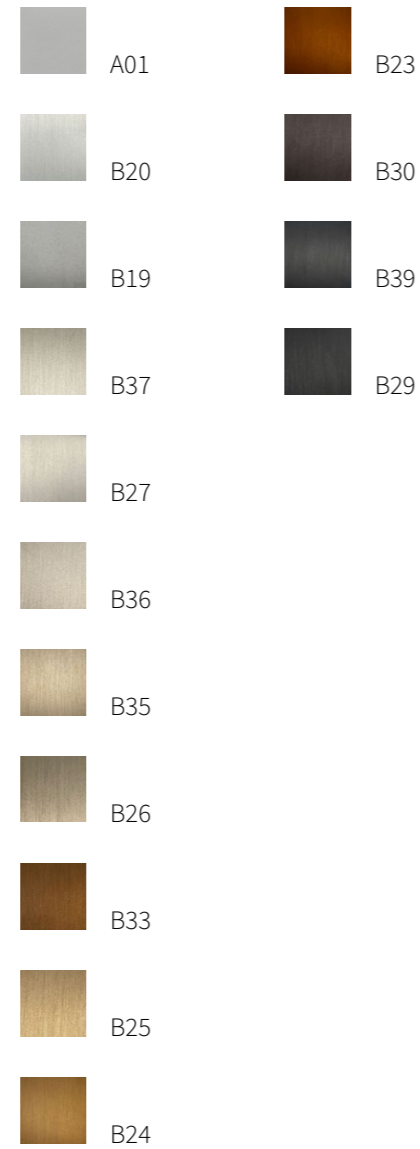

## SPECIAL ANODIZED FINISHES

### FINITURA OPACA

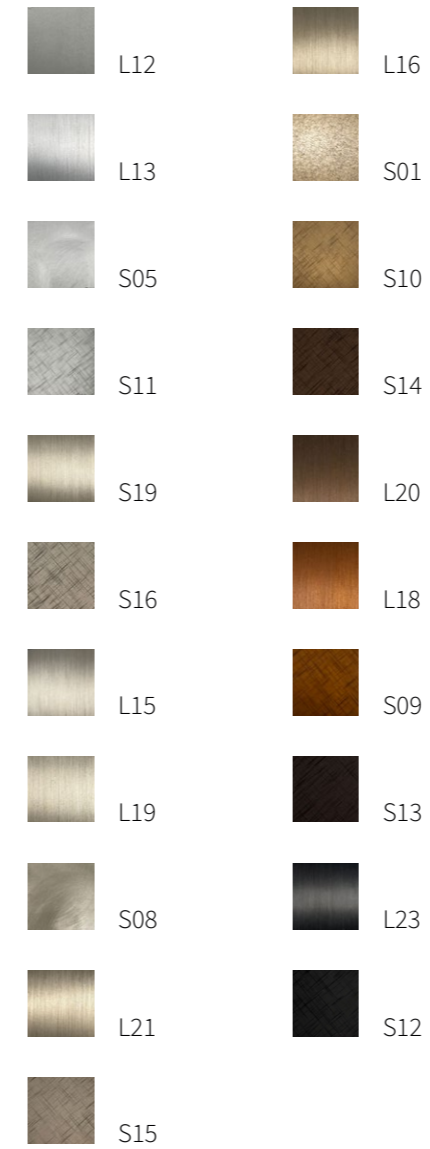

### FINITURA LUCIDA

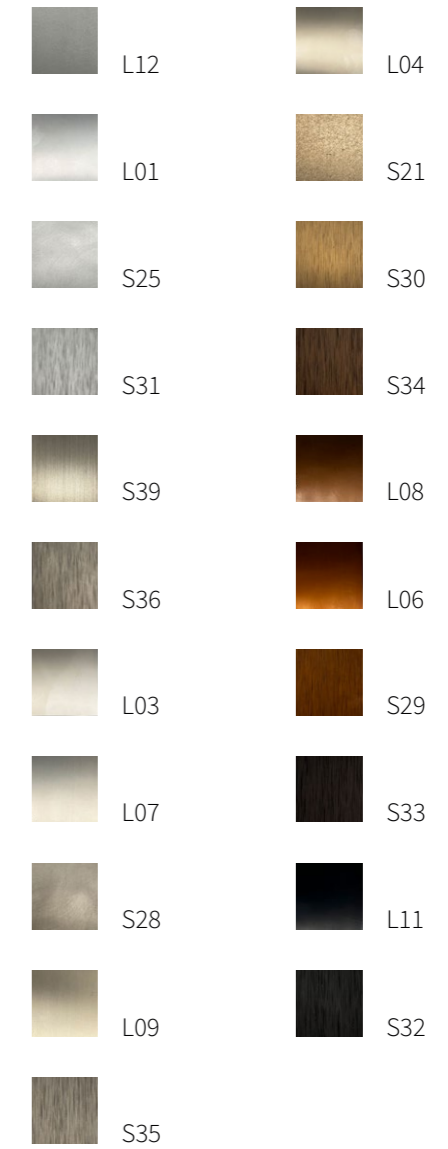

# GALVANIC CHROME & GLIDING FINISHES

# ART FINISHES

## FINITURA

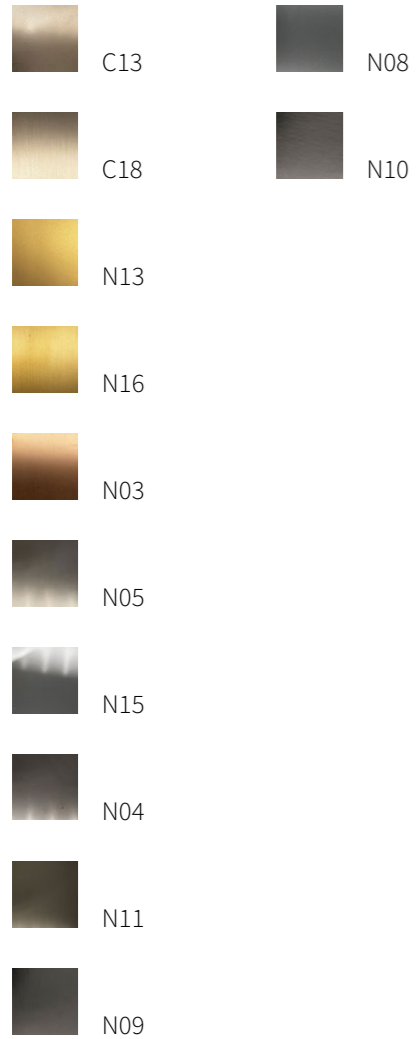

## FINITURA

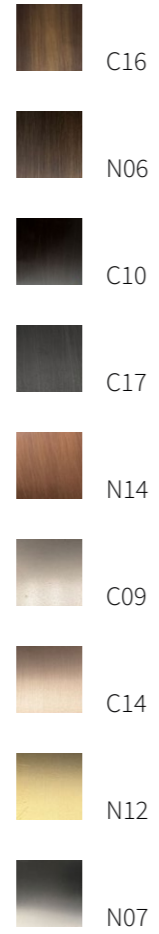

# SPECIFICHE

## TECNICHE



[INTRO](#)

[INDICE](#)

[QPLATE](#)

[KPLATE](#)

[HPLATE](#)

[CONTAMINAZIONI](#)

[YPLATE](#)

[YPLATE67](#)

[PRESE](#)

[MATERIALI](#)

[FINITURE](#)

**[SPECIFICHE](#)**

◀  
INDICE  
▶



plate

**INFINITE COMBINAZIONI DI LAYOUT E PULSANTI**

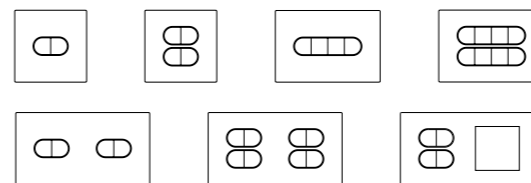

**PULSANTI**

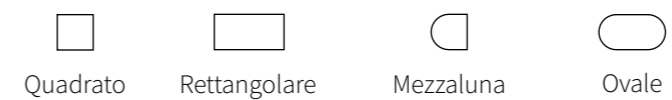

**BACKLIT CON LED**



Icone retrilluminate

**ICONE E SIMBOLI**

Vasta gamma di icone e simboli retroilluminati

**TECNOLOGIA**



**IN ARRIVO KNX**



**MISURE DISPONIBILI**

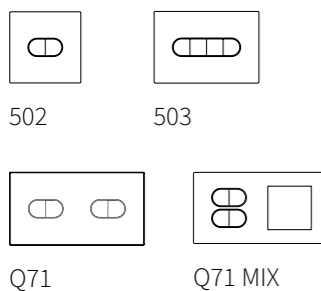

502

503

Q71

Q71 MIX

**PRESE**

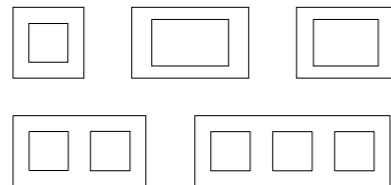

**PERSONALIZZAZIONI**

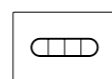

Angolo arrotondato  
Contorno smussato  
Contorno vivo

# QPLATE® 502

CARATTERISTICHE  
MECCANICHE (MM)

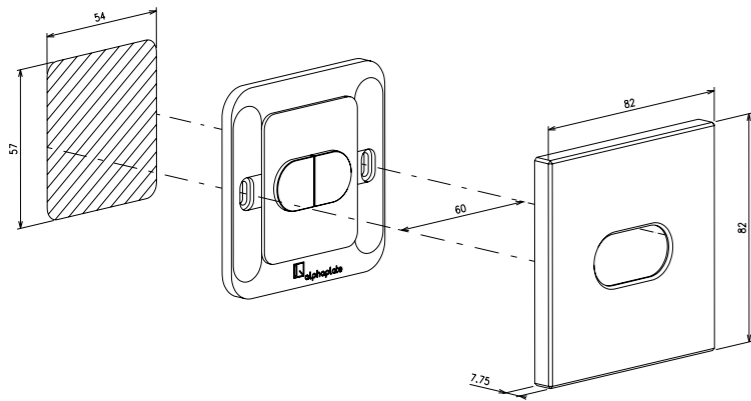

DIMENSIONE (MM)

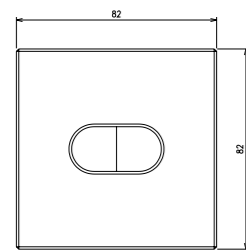

Vista frontale

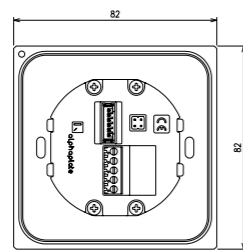

Passiva

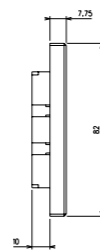

Vista laterale passiva

# QPLATE® 502

CARATTERISTICHE  
MECCANICHE (MM)

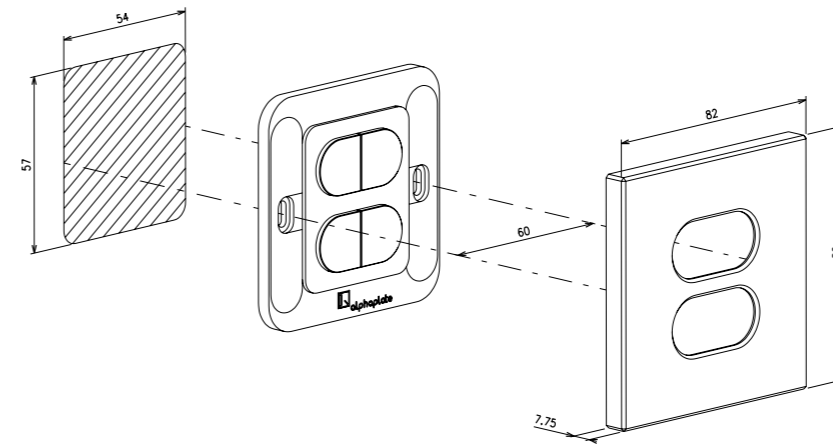

DIMENSIONE (MM)

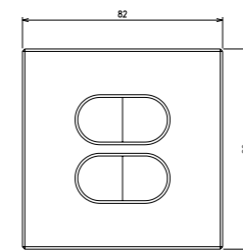

Vista frontale

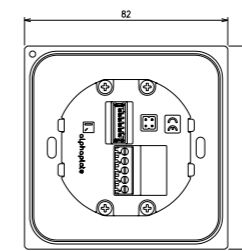

Passiva

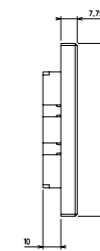

Vista laterale passiva

# QPLATE® 503

CARATTERISTICHE  
MECCANICHE (MM)

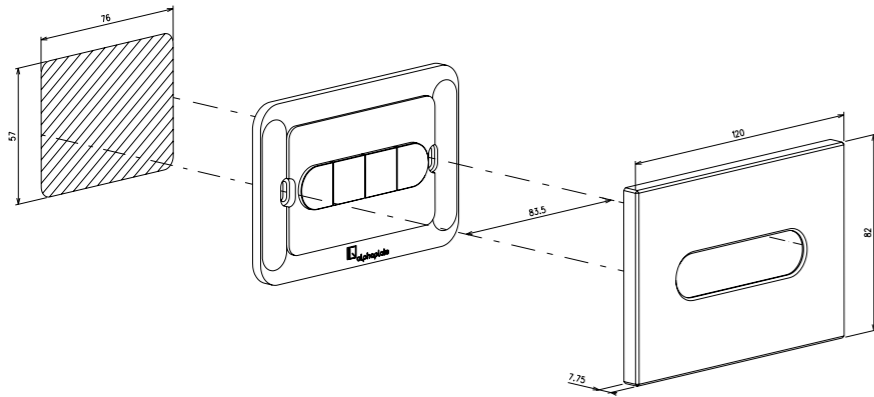

DIMENSIONE (MM)

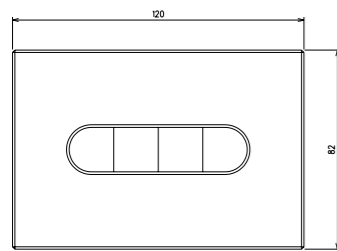

Vista frontale

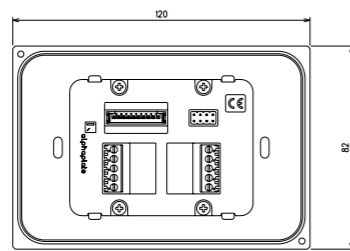

Passiva

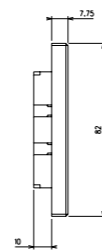

Vista laterale passiva

# QPLATE® 503

CARATTERISTICHE  
MECCANICHE (MM)

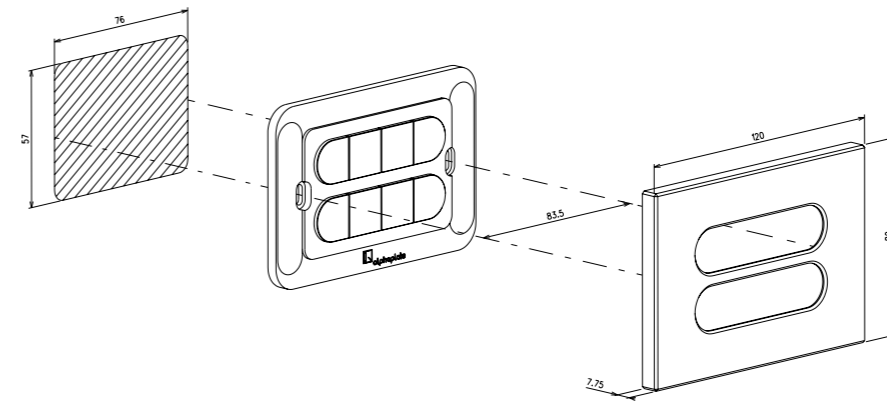

DIMENSIONE (MM)

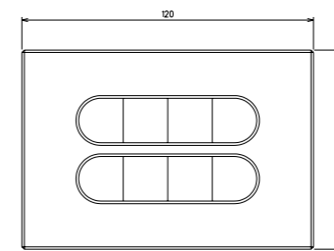

Vista frontale

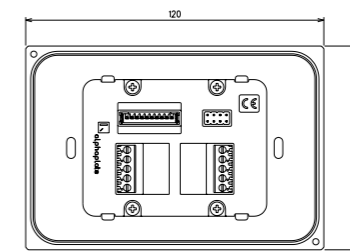

Passiva

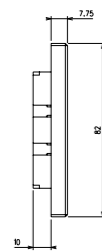

Vista laterale passiva



## QPLATE® Q71

CARATTERISTICHE  
MECCANICHE (MM)

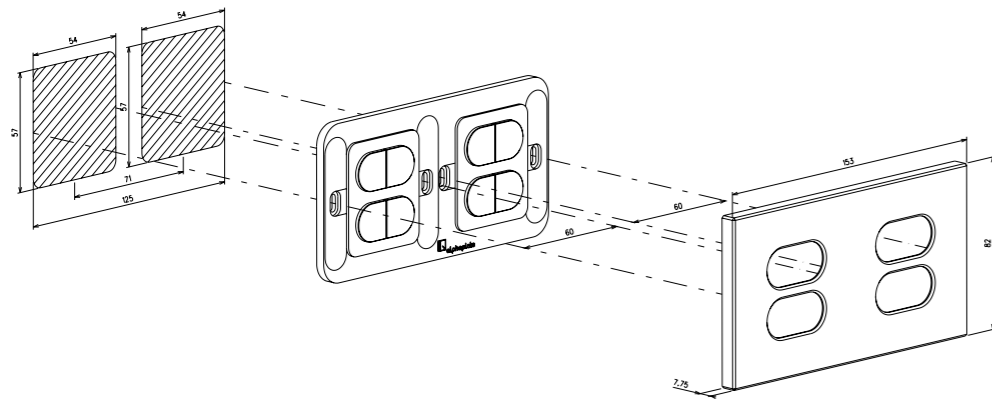

DIMENSIONE (MM)

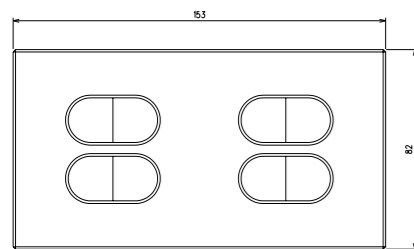

Vista frontale

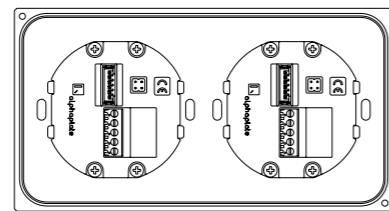

Passiva

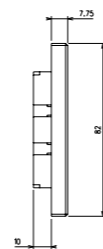

Vista laterale passiva

## QPLATE® PRESE

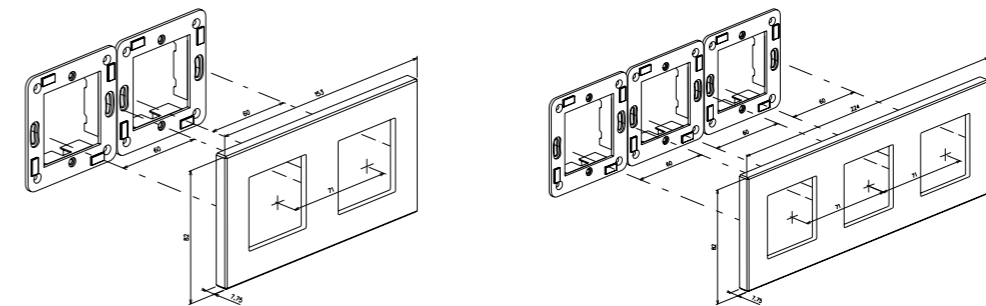
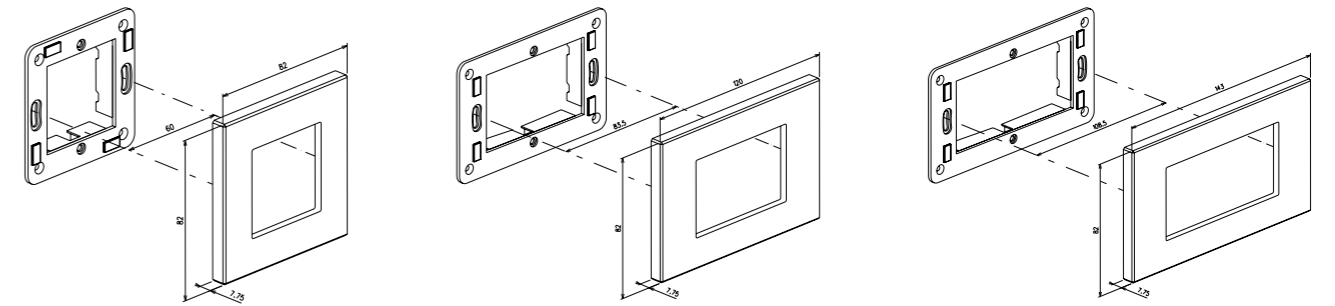

# QPLATE® ICONE RETROILLUMINATE

---



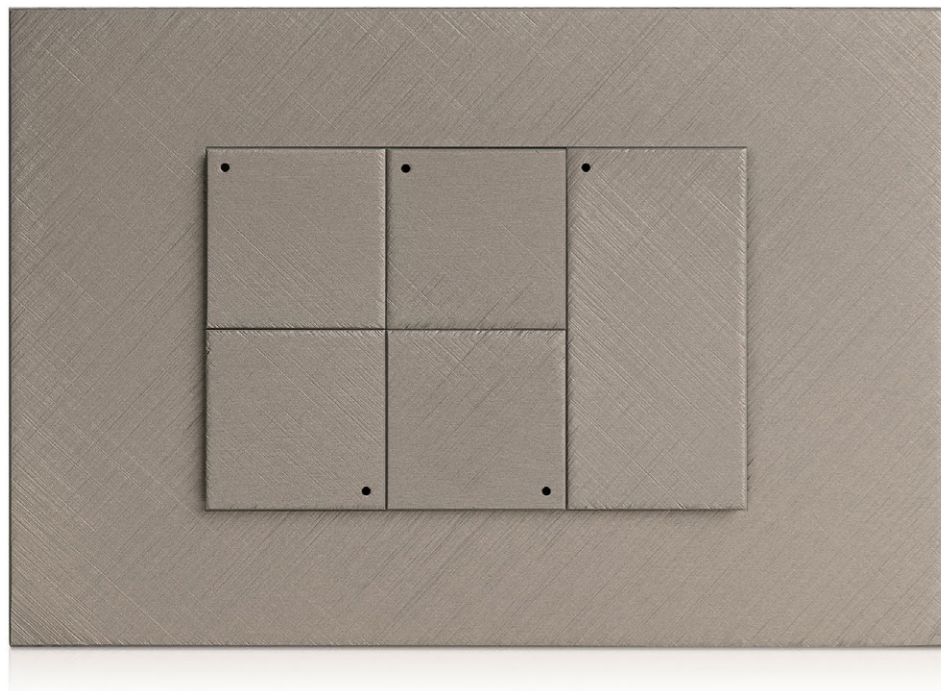

plate

**INFINITE COMBINAZIONI DI LAYOUT E PULSANTI**

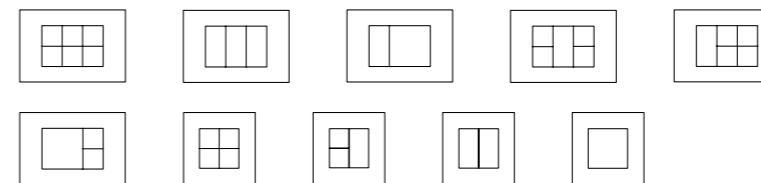

**PULSANTI**



**BACKLIT (RGB)**

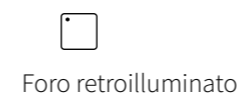

**ICONE E SIMBOLI**

Icone incise a laser personalizzabili

**TECNOLOGIA 12/24V**



**MISURE DISPONIBILI**

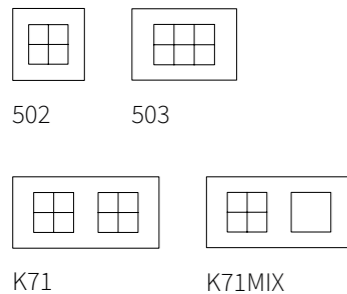

**PRESE**

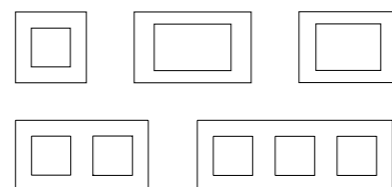

**PERSONALIZZAZIONI**

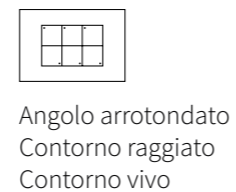

## KPLATE® 502

CARATTERISTICHE  
MECCANICHE (MM)

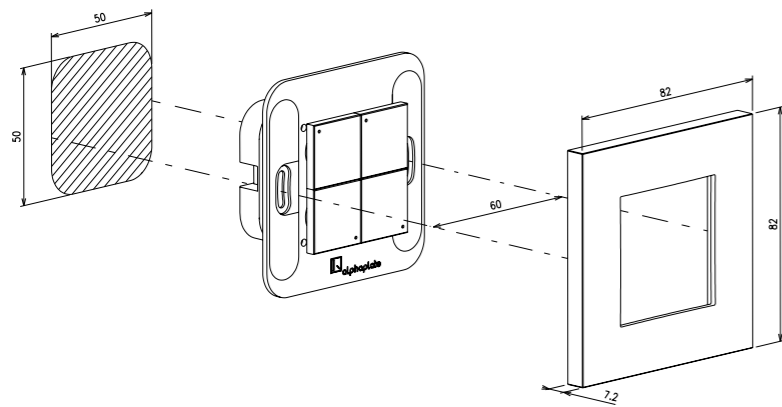

DIMENSIONE (MM)

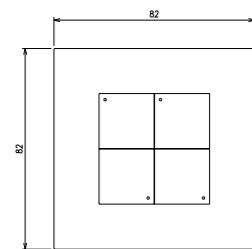

Vista frontale

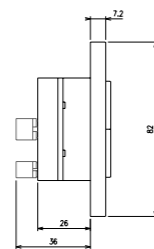

Vista laterale BUS

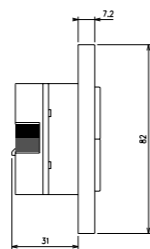

Vista laterale KNX

## KPLATE® 503

CARATTERISTICHE  
MECCANICHE (MM)

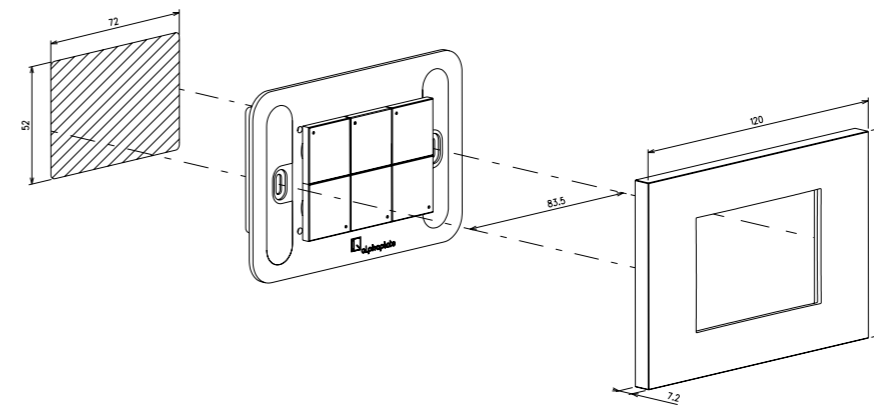

DIMENSIONE (MM)

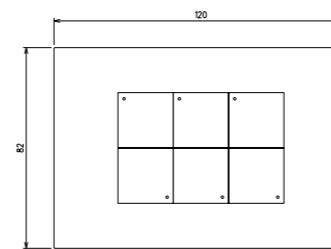

Vista frontale

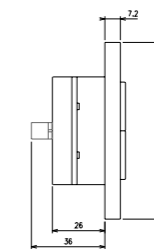

Vista laterale BUS

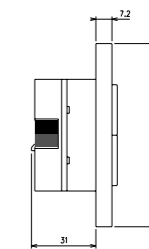

Vista laterale KNX

## KPLATE® K71

CARATTERISTICHE  
MECCANICHE (MM)

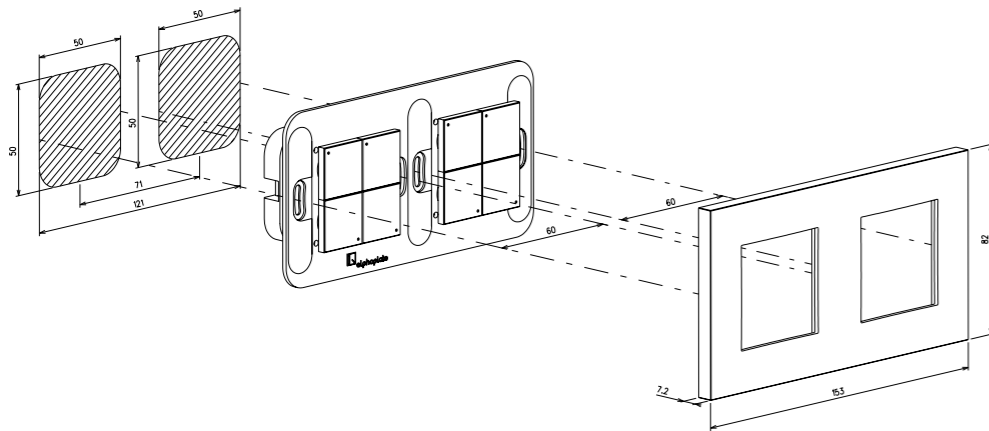

DIMENSIONE (MM)

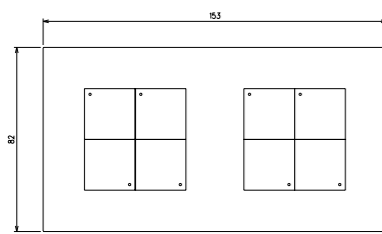

Vista frontale

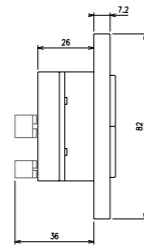

Vista laterale BUS

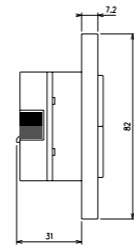

Vista laterale KNX

## KPLATE® K71MIX

CARATTERISTICHE  
MECCANICHE (MM)

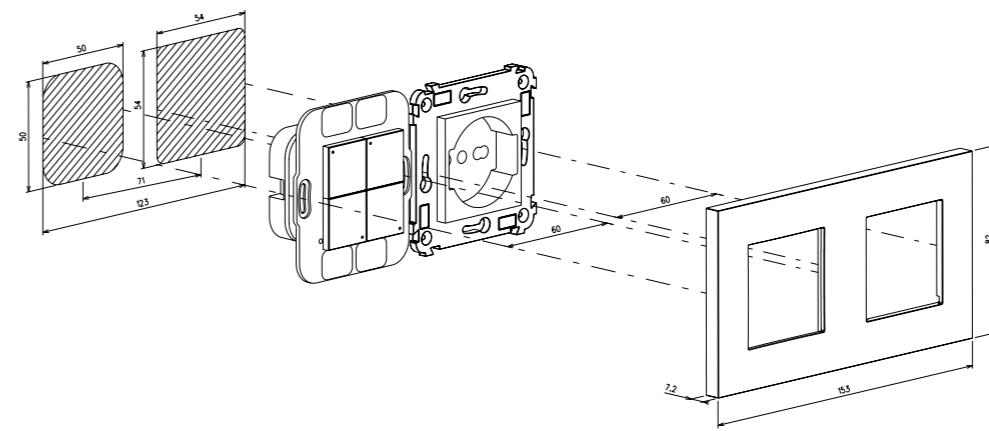

DIMENSIONE (MM)

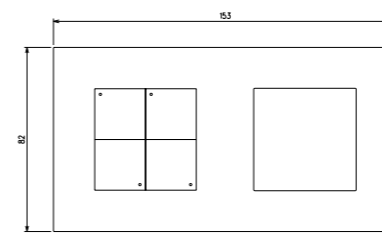

Vista frontale

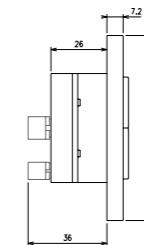

Vista laterale BUS

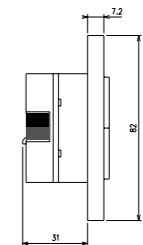

Vista laterale KNX

## KPLATE® 142

CARATTERISTICHE  
MECCANICHE (MM)

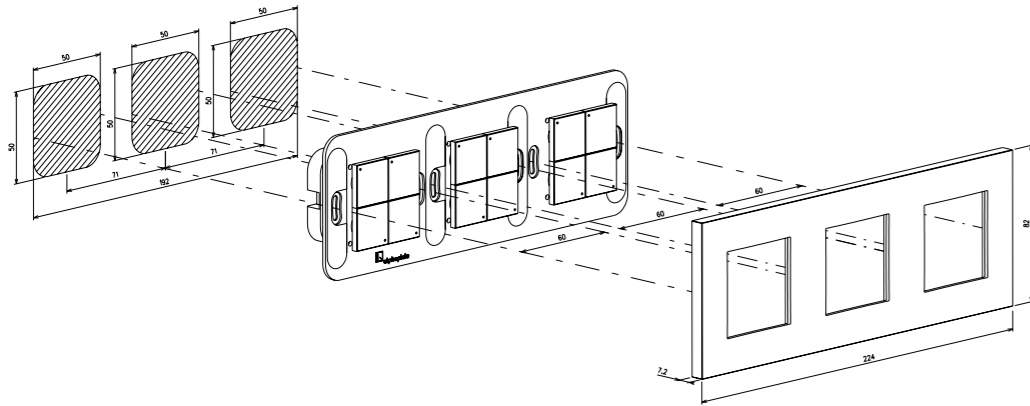

DIMENSIONE (MM)

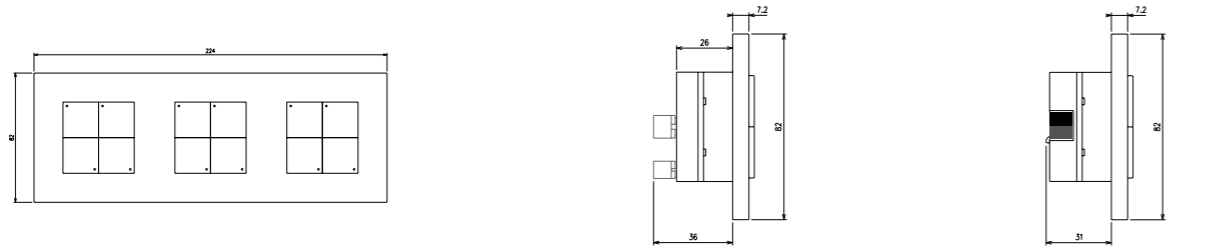

Vista frontale

Vista laterale BUS

Vista laterale KNX

## KPLATE® 142 MIX

CARATTERISTICHE  
MECCANICHE (MM)

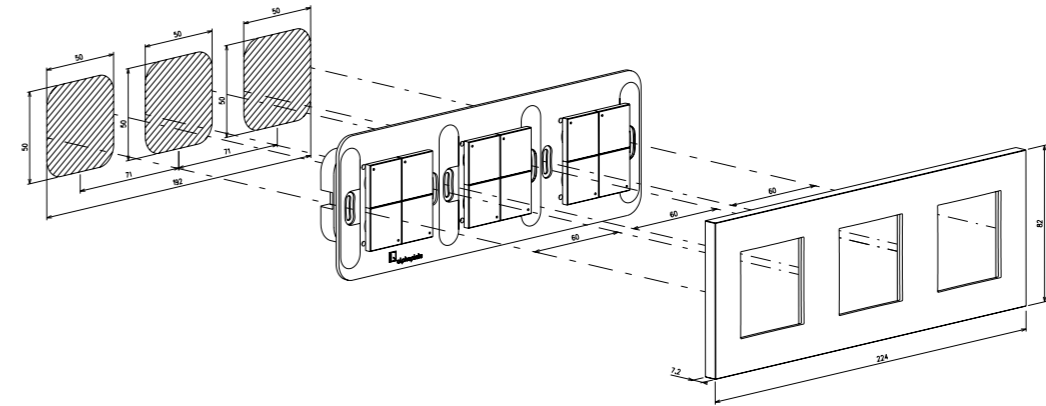

DIMENSIONE (MM)

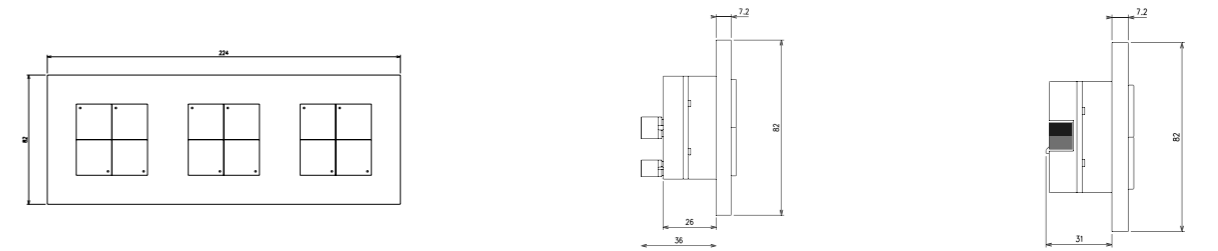

Vista frontale

Vista laterale BUS

Vista laterale KNX

## KPLATE® PRESE

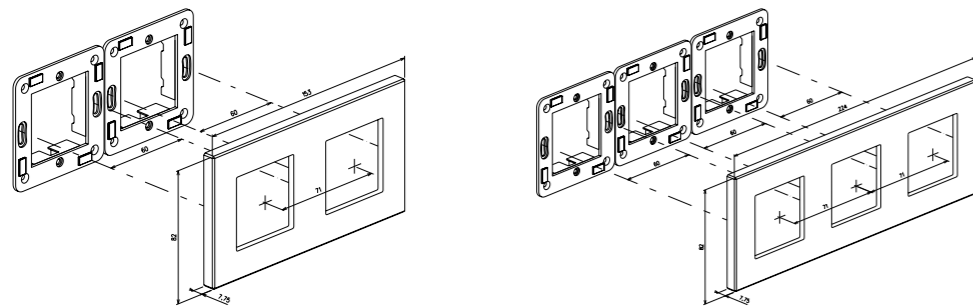
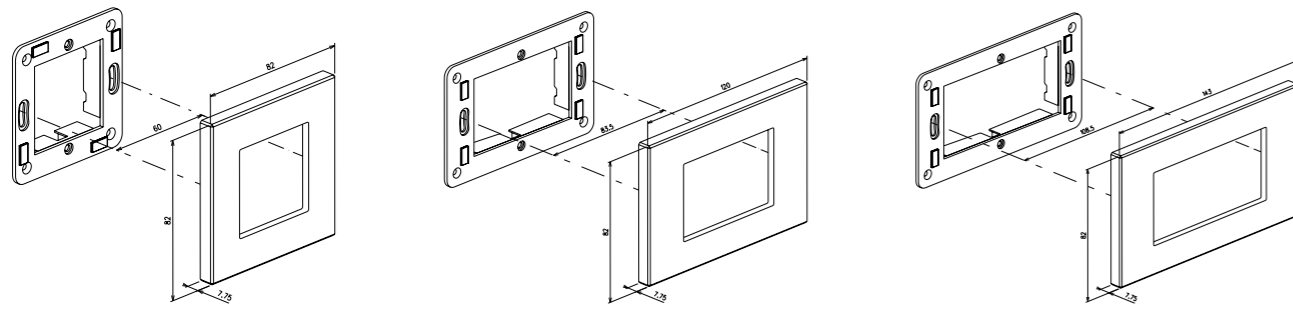

## KPLATE® PULSANTI

**KPLATE** PUÒ ESSERE CONFIGURATA PER  
CONTENERE FINO A 12 SINGOLI PULSANTI.

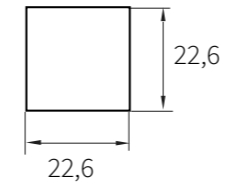

Quadrato (mm)

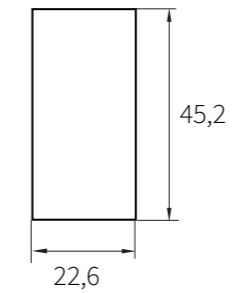

Rettangolare (mm)

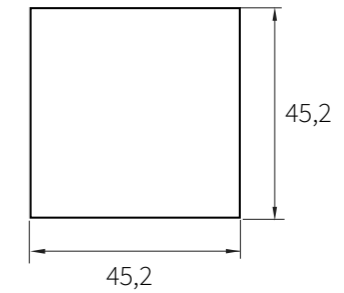

Quadrato grande (mm)

# KPLATE® LAYOUT

---

503

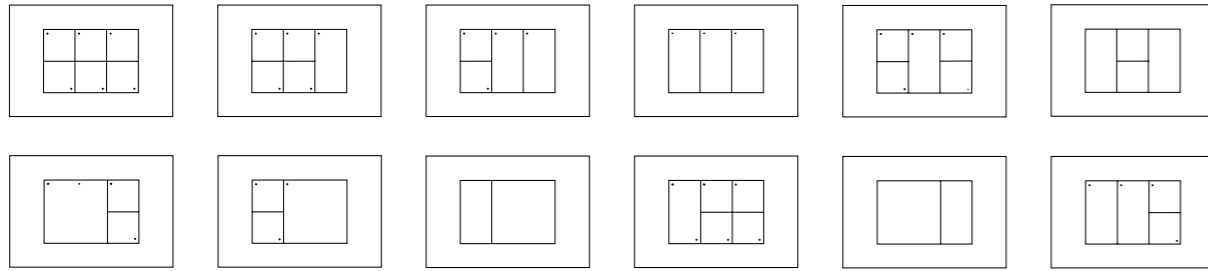

502

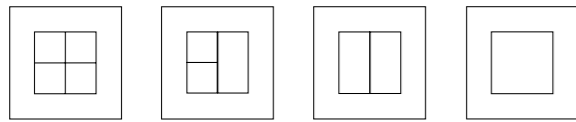

K71

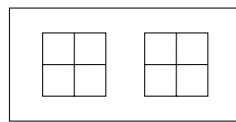

K71 MIX

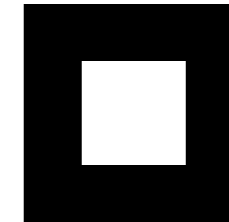
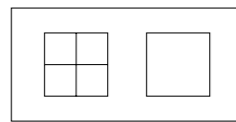



# KPLATE® ICONE INCISE RETROILLUMINATE

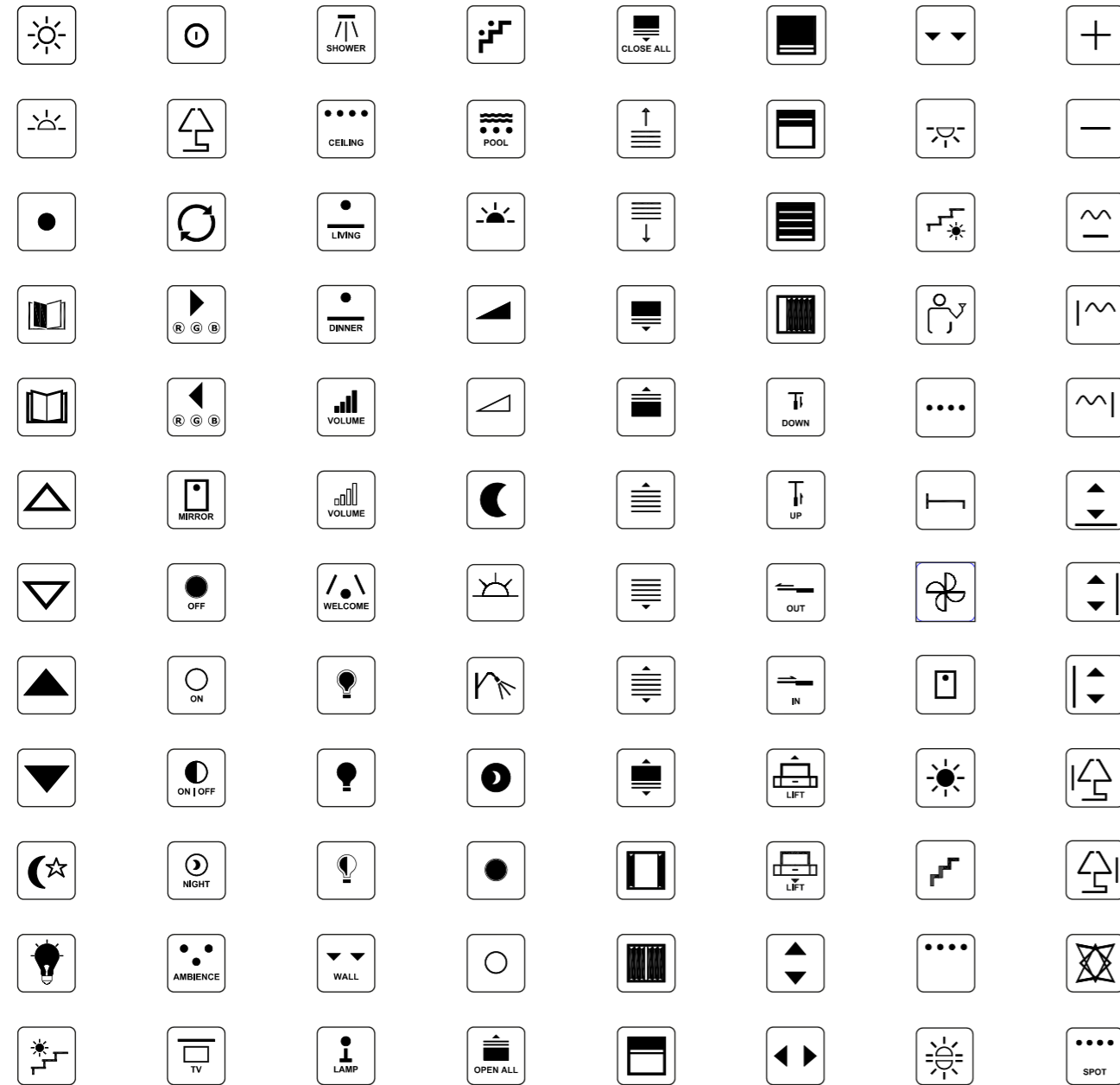

# KPLATE® ICONE INCISE RETROILLUMINATE

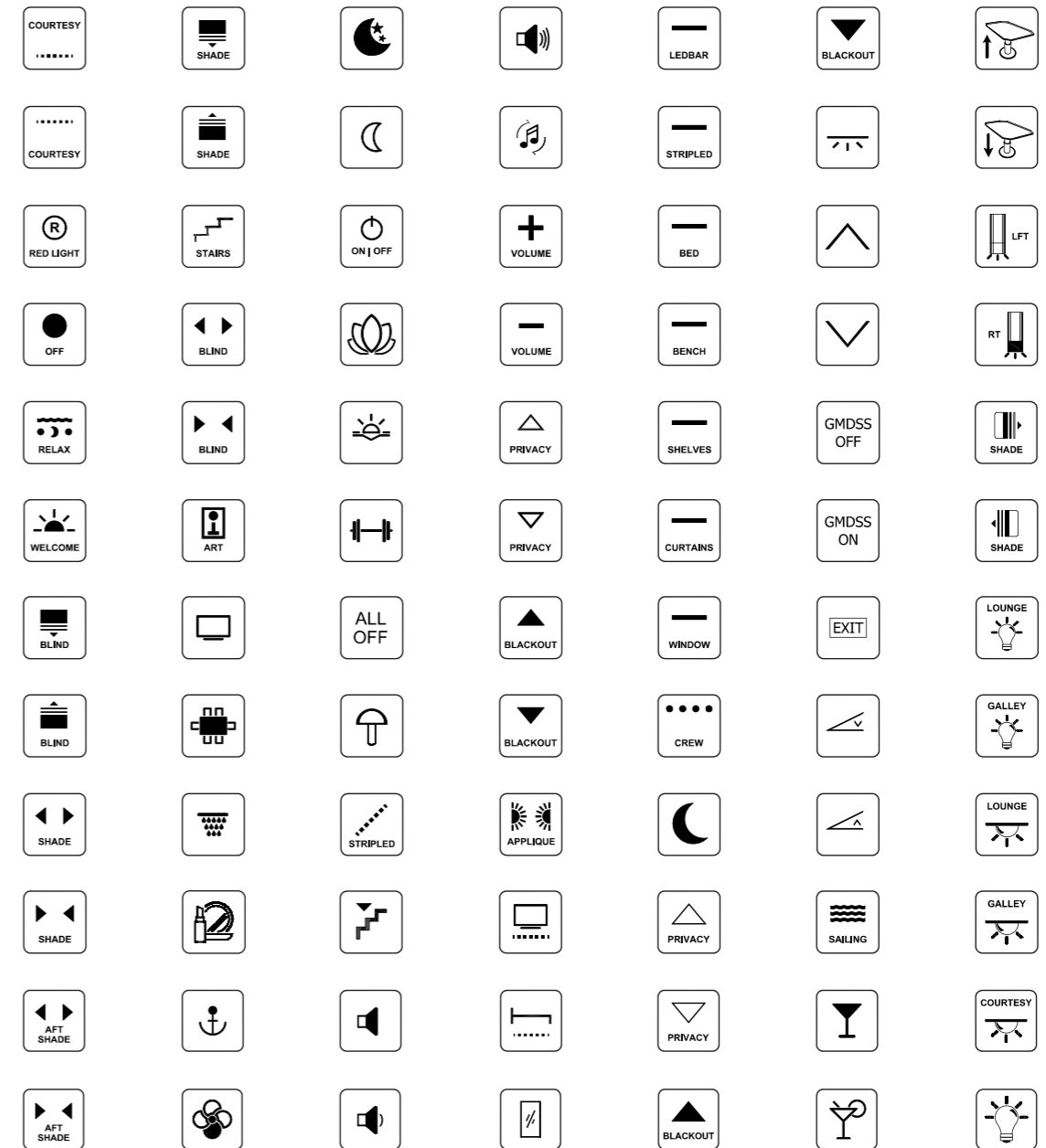

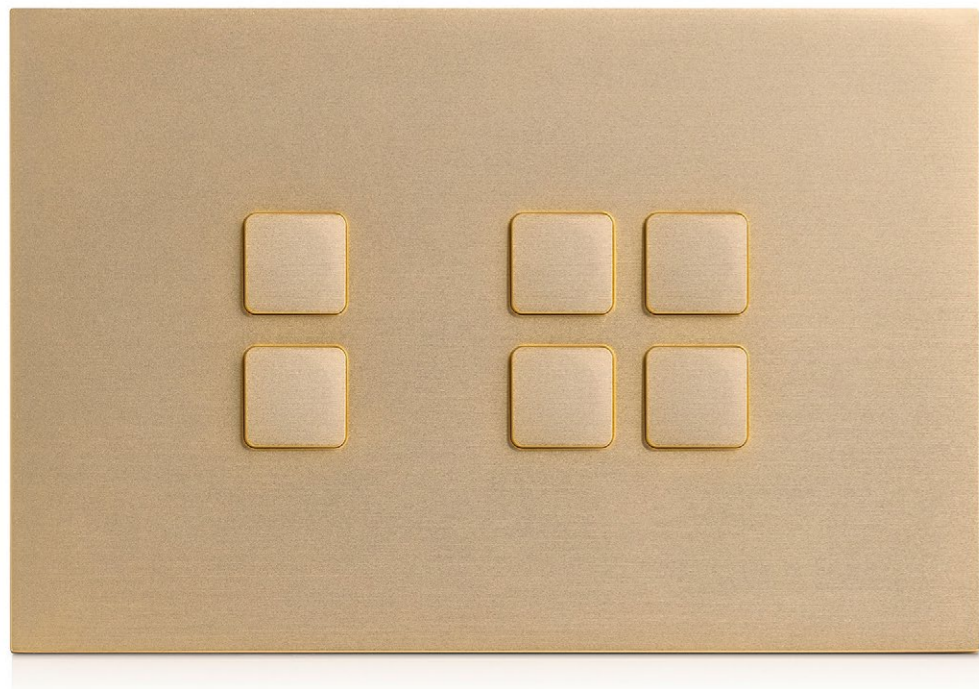

**H**  
plate

**INFINITE COMBINAZIONI DI LAYOUT E PULSANTI**

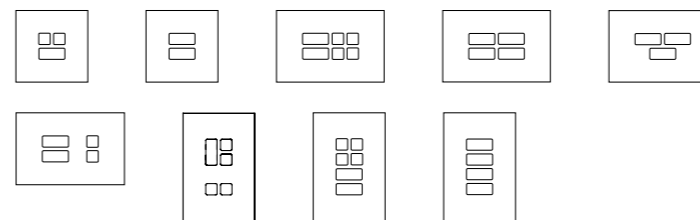

**PULSANTI**



**BACKLIT (BLU O BIANCO)**

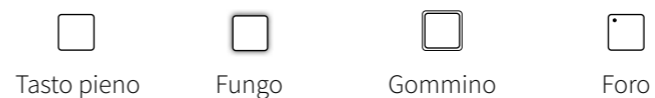

**ICONE E SIMBOLI**

Icone incise a laser personalizzabili

**TECNOLOGIA**



**MISURE DISPONIBILI**

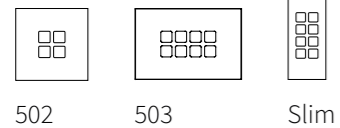

502 503 Slim



H71 H71MIX



H142

**PRESE**

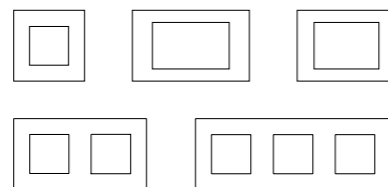

**PERSONALIZZAZIONI**

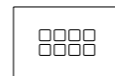

Angolo arrotondato  
Contorno raggato  
Contorno vivo

## HPLATE® RETROILLUMINAZIONE



Tasti quadrati

Retroilluminazione bianca a fungo

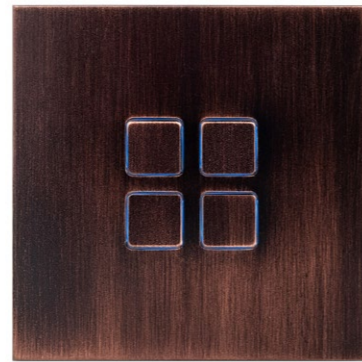

Tasti quadrati

Retroilluminazione blu a fungo



Tasti quadrati pieni

Senza retroilluminazione



Tasti quadrati

Retrolluminazione bianca con foro



Tasti quadrati, tasti pieni

Senza retroilluminazione



Tasti pieni rettangolari

Senza retroilluminazione



Tasti rotondi pieni

Senza retroilluminazione



Tasti quadrati pieni

Senza retroilluminazione

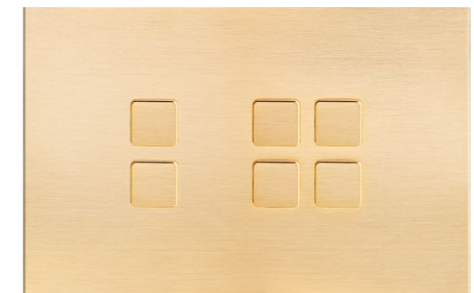

Tasti quadrati pieni

Senza retroilluminazione

## HPLATE® TASTI

# HPLATE® 502

CARATTERISTICHE  
MECCANICHE (MM)

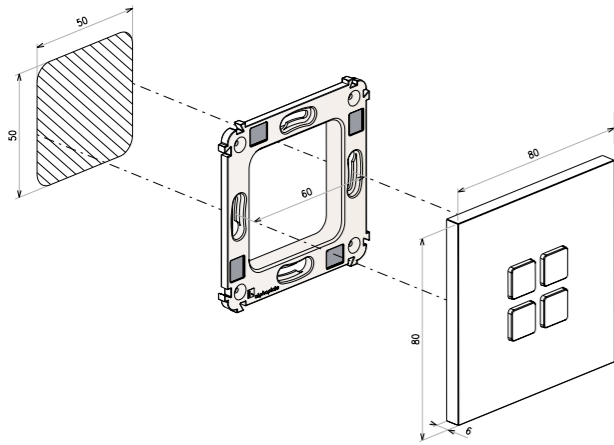

DIMENSIONE (MM)

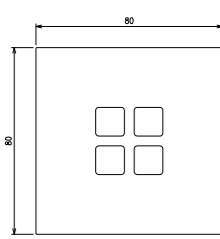

Vista frontale

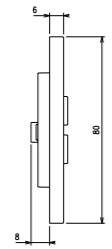

Passiva  
vista laterale

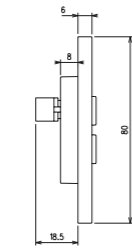

Passiva con Led  
vista laterale

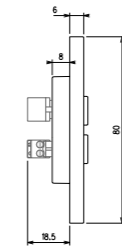

BUS  
vista laterale

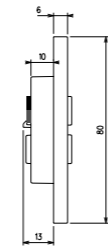

KNX  
vista laterale

# HPLATE® 503

CARATTERISTICHE  
MECCANICHE (MM)

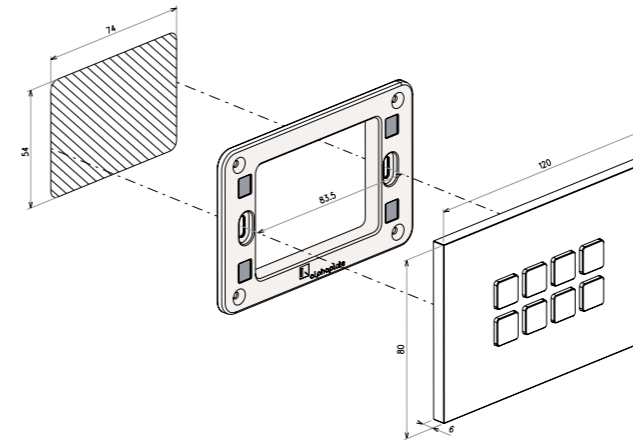

DIMENSIONE (MM)

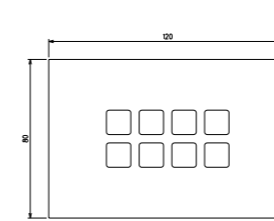

Vista frontale

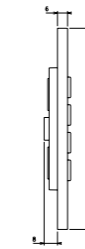

Passiva  
vista laterale

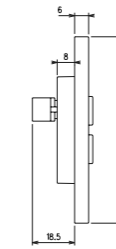

Passiva con Led  
vista laterale

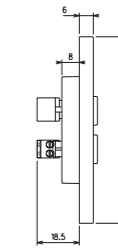

BUS  
vista laterale

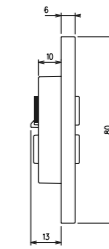

KNX  
vista laterale

# HPLATE® SLIM

CARATTERISTICHE  
MECCANICHE (MM)

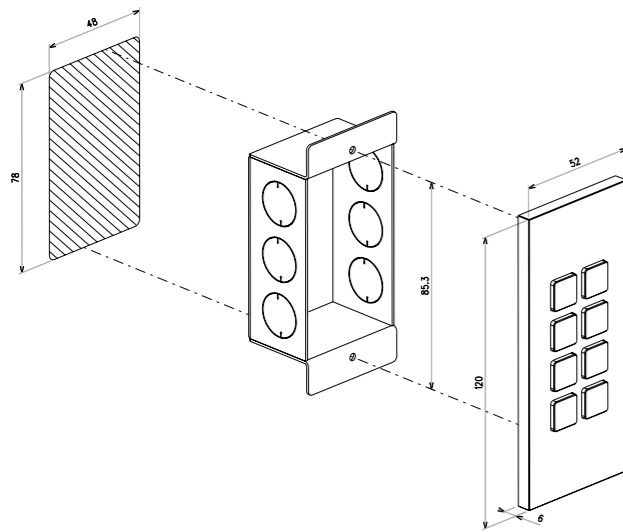

DIMENSIONE (MM)

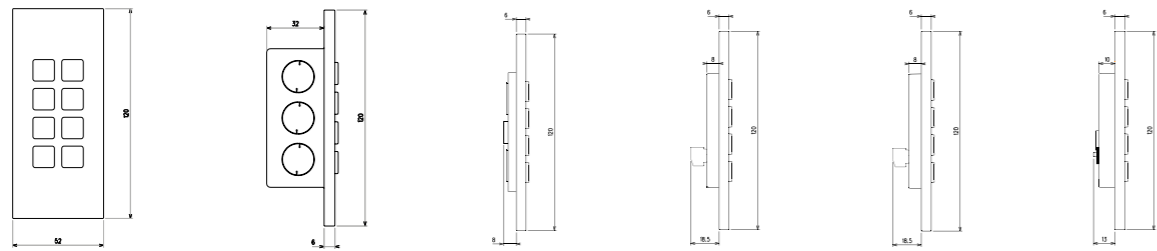

Vista frontale

Vista laterale

Passiva vista  
laterale

Passiva con Led  
vista laterale

BUS  
vista laterale

KNX  
vista laterale

# HPLATE® H71

CARATTERISTICHE  
MECCANICHE (MM)

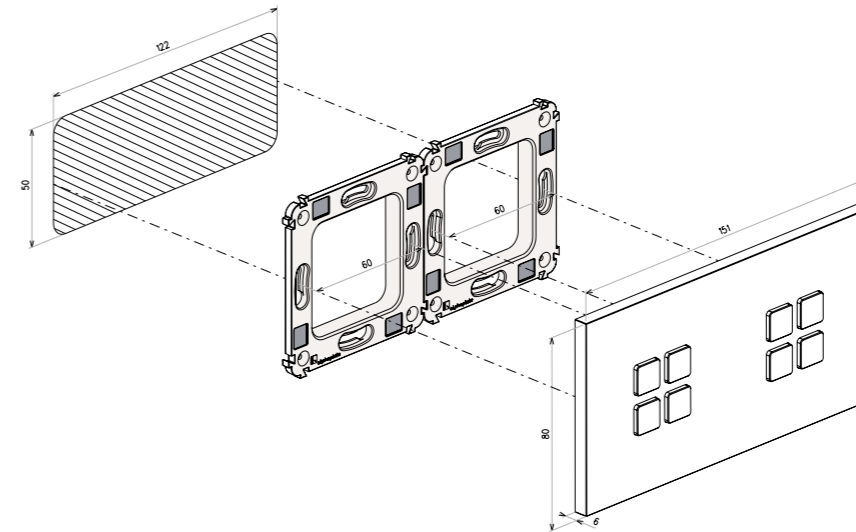

DIMENSIONE (MM)

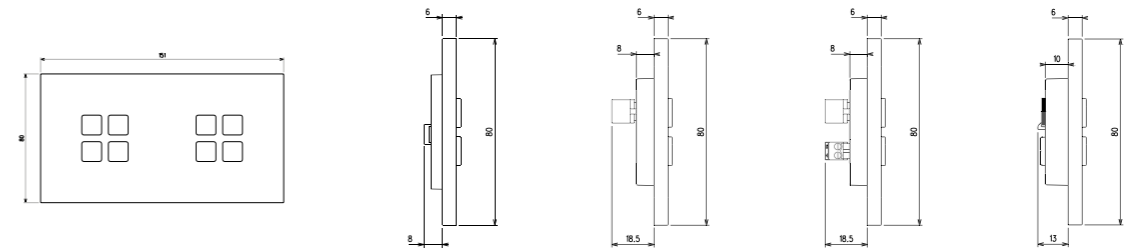

Vista frontale

Passiva  
vista laterale

Passiva con Led  
vista laterale

BUS  
vista laterale

KNX  
vista laterale

## HPLATE® H71MIX

CARATTERISTICHE  
MECCANICHE (MM)

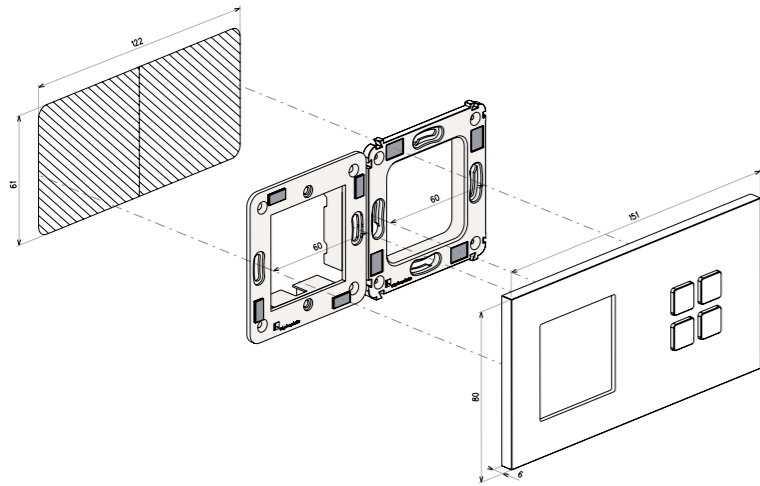

DIMENSIONE (MM)

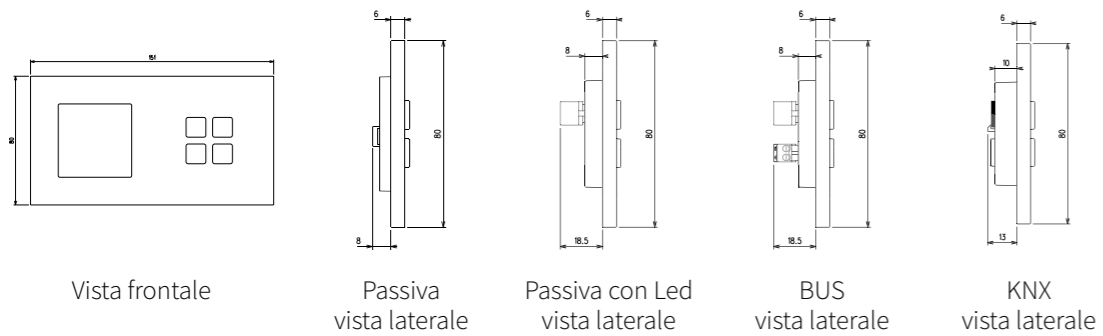

## HPLATE® H142

CARATTERISTICHE  
MECCANICHE (MM)

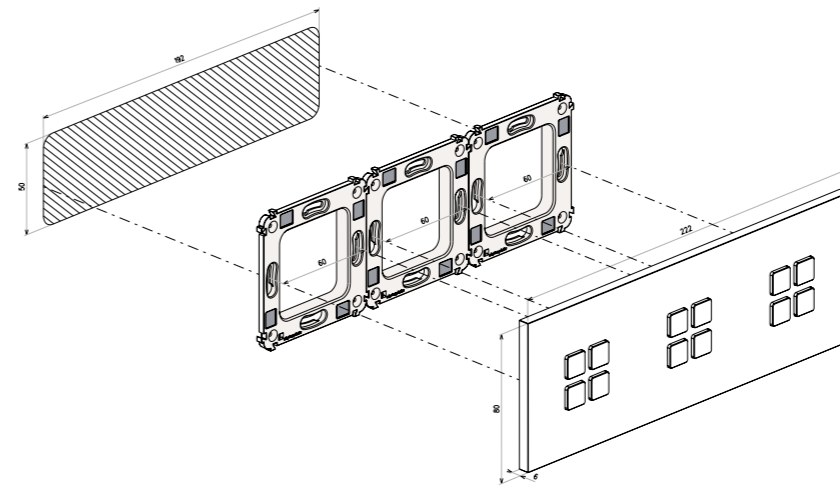

DIMENSIONE (MM)

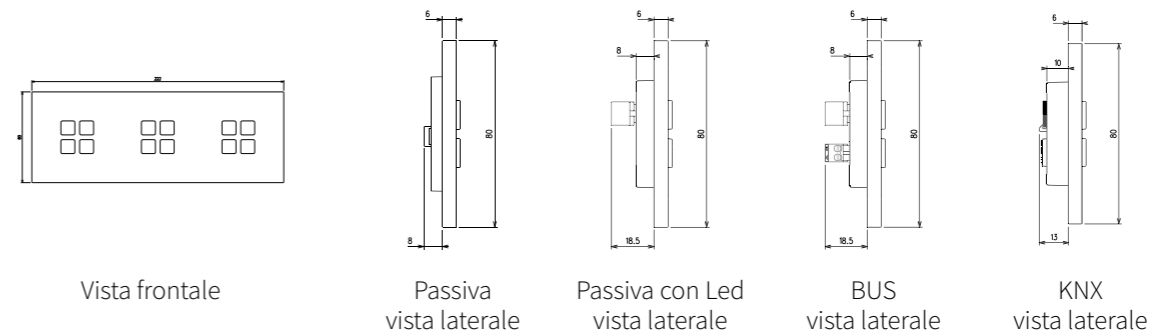

## HPLATE® H142MIX

CARATTERISTICHE  
MECCANICHE (MM)

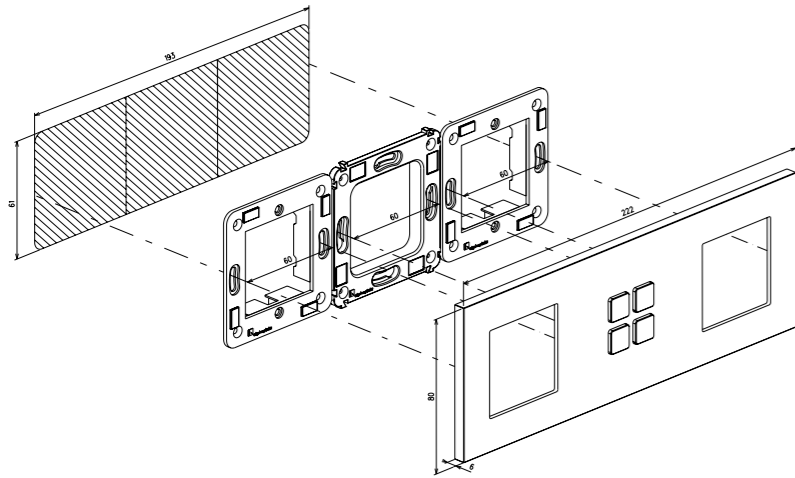

DIMENSIONE (MM)

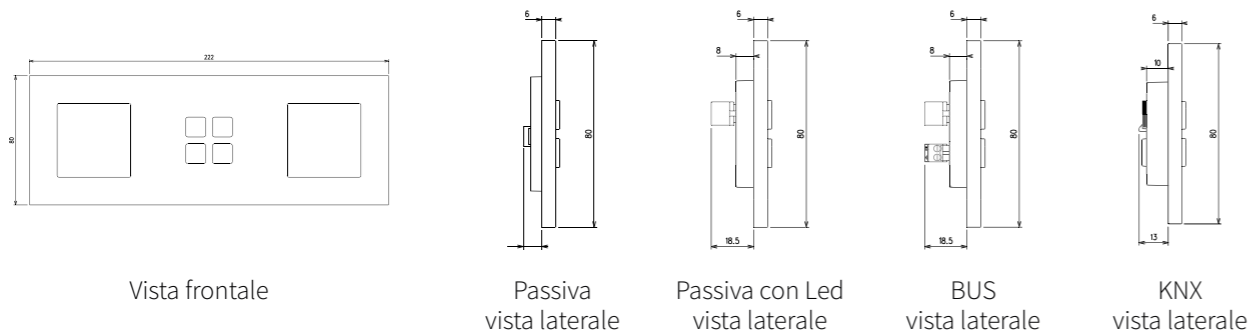

## HPLATE® PULSANTI

**HPLATE** PUÒ ESSERE CONFIGURATA PER  
CONTENERE FINO A 12 SINGOLI PULSANTI.

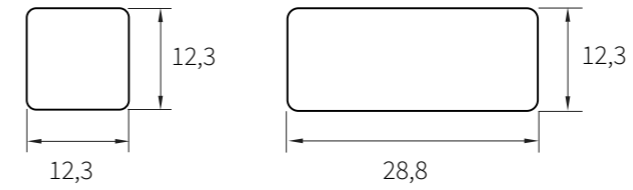

Tasto quadrato e rettangolare (mm)

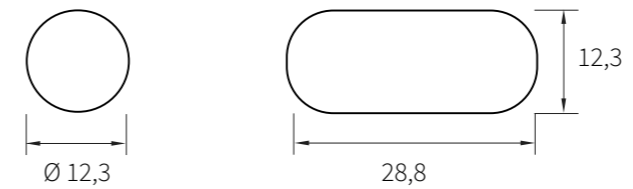

Tasto rotondo e ovale (mm)

# HPLATE® PRESE

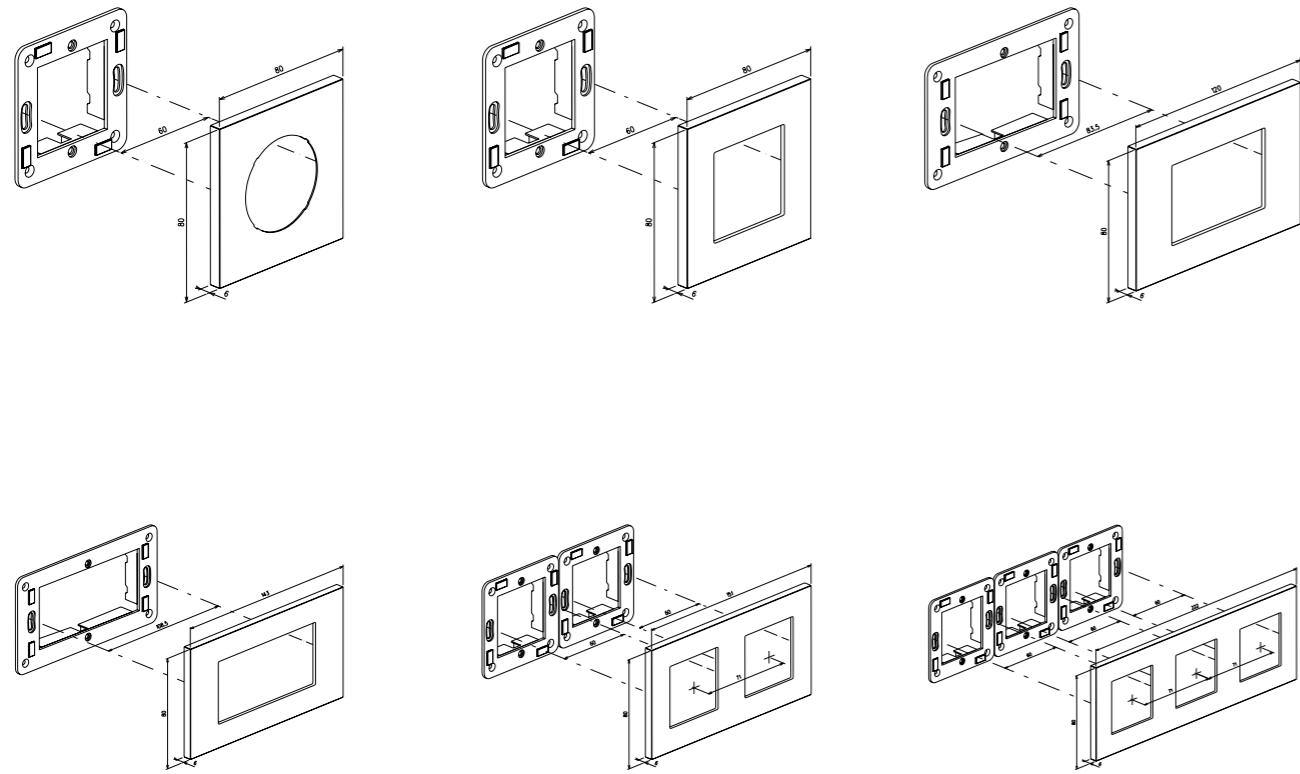

# HPLATE® LAYOUT

503

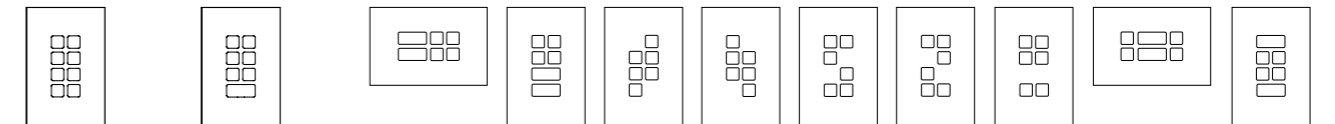

8 pulsanti    7 pulsanti    6 pulsanti



5 pulsanti    4 pulsanti

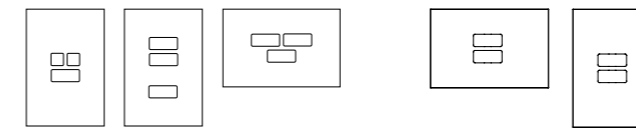

3 pulsanti    2 pulsanti

503 SLIM



502



H71

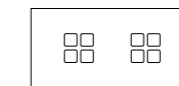

H71 MIX

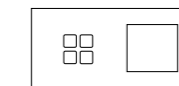

H142

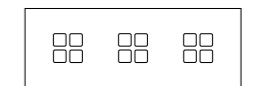



# HPLATE® ICONE INCISE RETROILLUMINATE

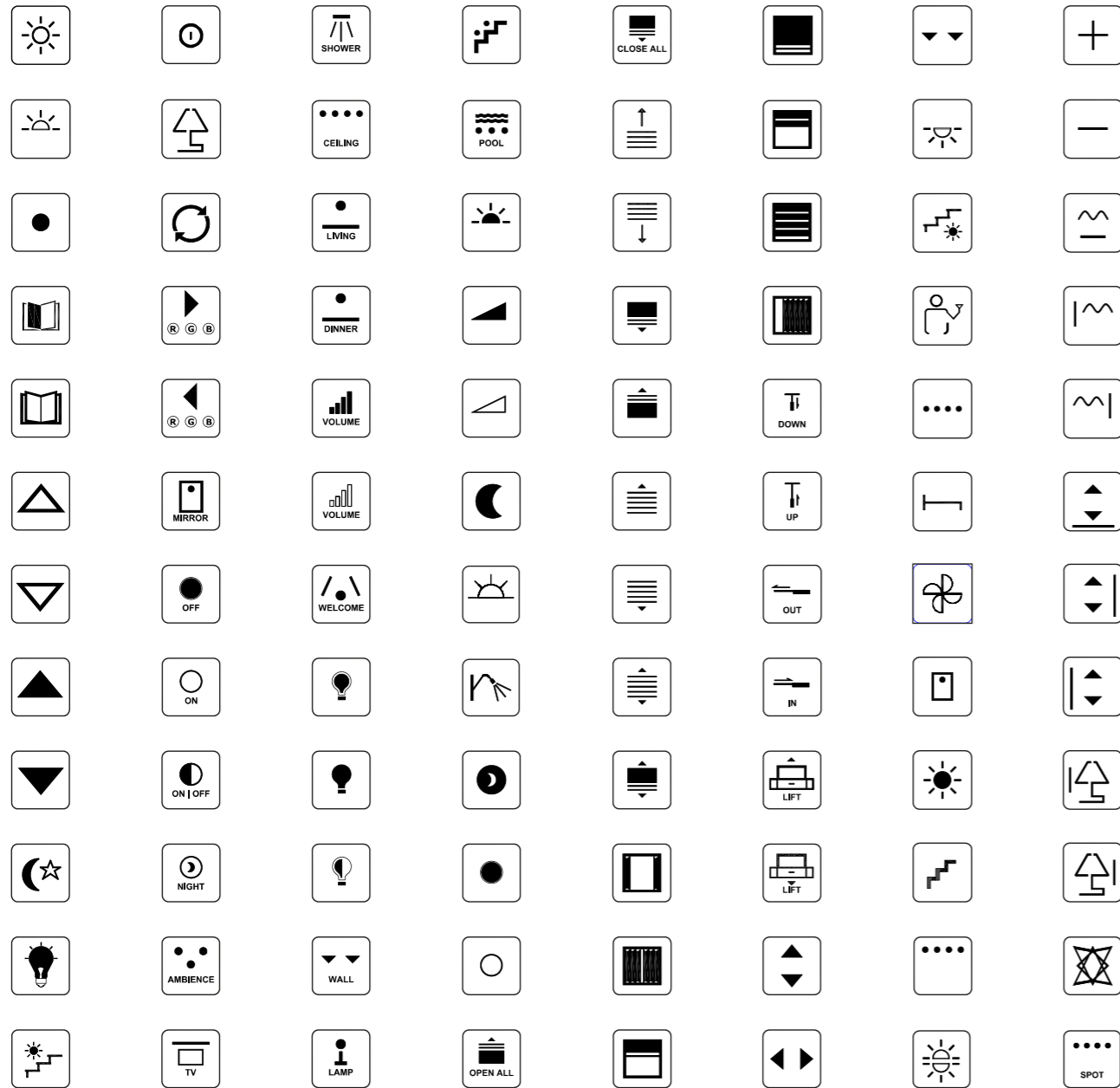

# HPLATE® ICONE INCISE RETROILLUMINATE

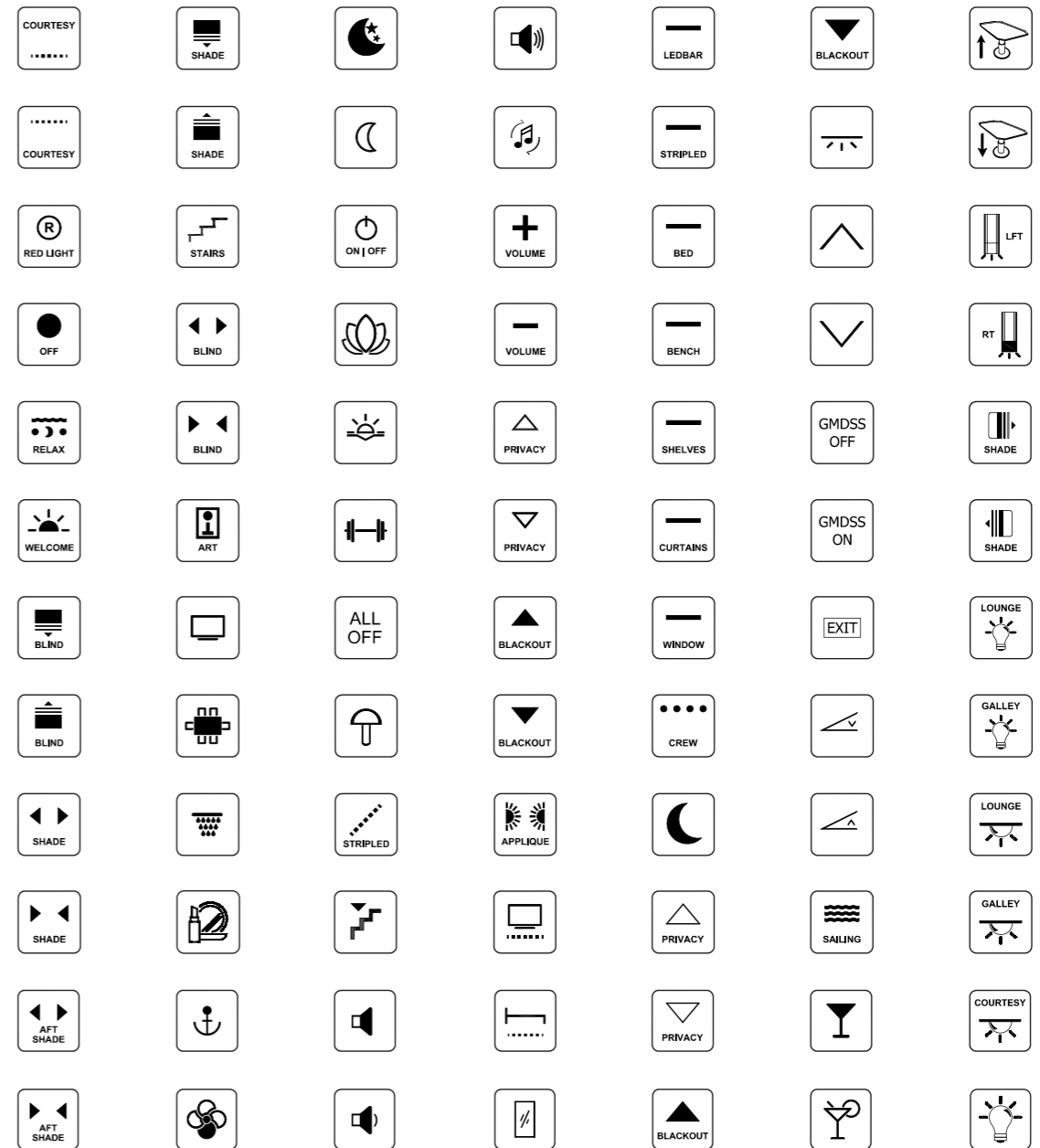



plate

#### CORNICI



Completamente personalizzabili

#### INFINITE COMBINAZIONI DI LAYOUT E PULSANTI

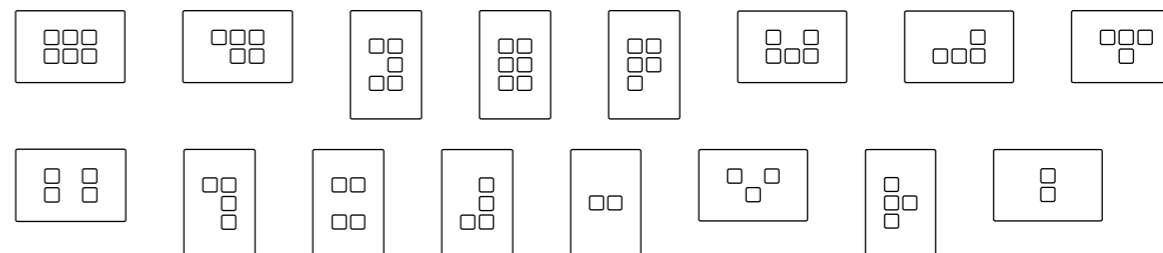

#### PULSANTI



Squared

#### BACKLIT



Blu e Bianco

#### ICONE E SIMBOLI

Icone personalizzate serigrafate

#### TECNOLOGIA 12/24V



#### STANDARD ITALIANO



503

#### PRESE



#### FORMA

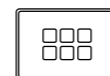

Angolo smussato

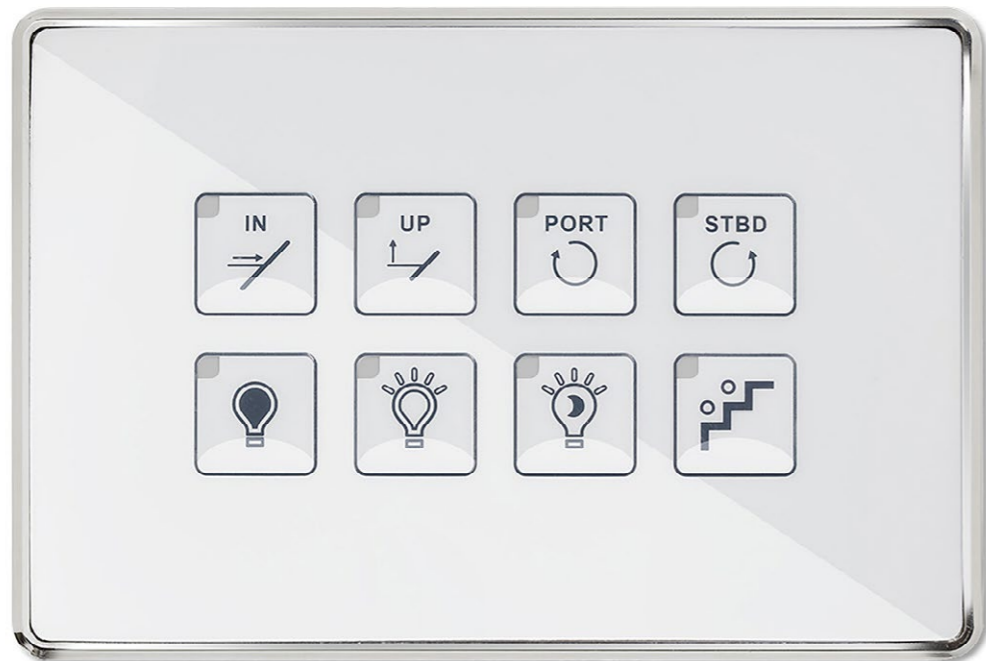

plate 67

**STANDARD ITALIANO**



Mini Standard

**FORMA**



Angolo smussato

**CORNICI**



Completamente personalizzabili

**INFINITE COMBINAZIONI DI LAYOUT E PULSANTI**

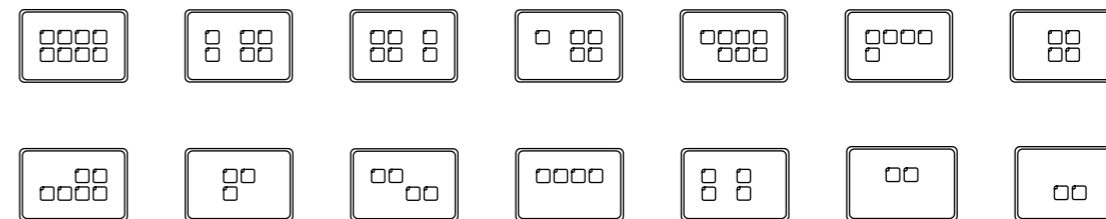

**PULSANTI**



Quadrato

**BACKLIT**



Blu o Bianco

**ICONE E SIMBOLI**

Icone personalizzate serigrafate

**TECNOLOGIA 12/24V**



**+** HPLATE® 502

CARATTERISTICHE  
MECCANICHE (MM)

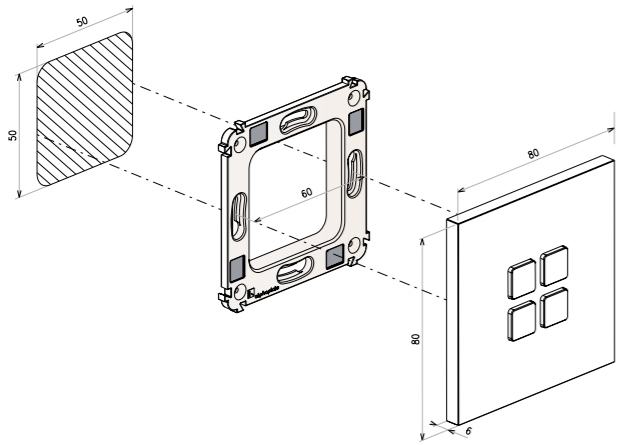

DIMENSIONE (MM)

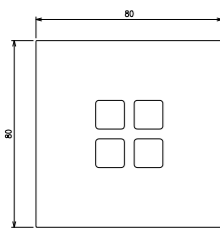

Vista frontale

Passiva  
vista laterale

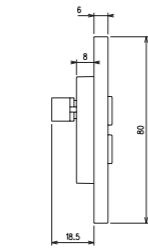

Passiva con Led  
vista laterale

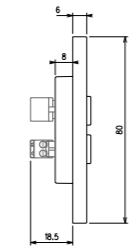

BUS  
vista laterale

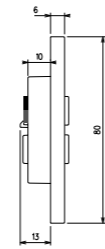

KNX  
vista laterale

**+** KPLATE® 502

CARATTERISTICHE  
MECCANICHE (MM)

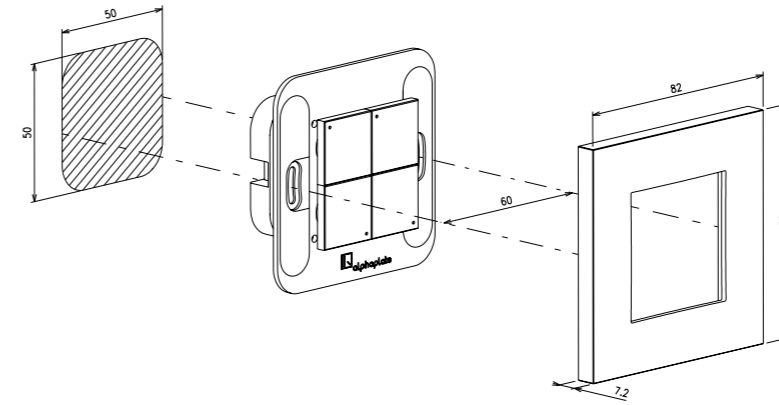

DIMENSIONE (MM)

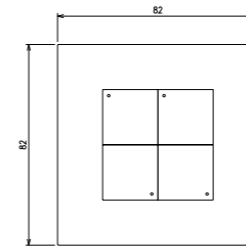

Vista frontale

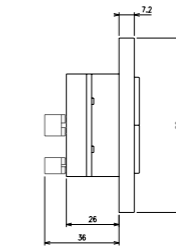

Vista laterale BUS

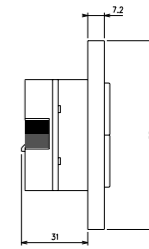

Vista laterale KNX



**V.V.C. Srl**

Via Marina di Levante, 3 | 55049 Viareggio (LU) Italy  
Tel. +39 0584 383354 | Fax. +39 0584 383270 | [info@alphaplate.it](mailto:info@alphaplate.it)

**[www.alphaplate.it](http://www.alphaplate.it)**

